

10 9 8 7 6 5 4 3 2 1

F

E

D

C

B

A

F

E

D

C

B

A

CODICE TERMINALE	MATERIALE	FINITURA
94024-7880	BRONZO FOSFOROSO B4	STAGNATURA CHIMICA (Flash)
94024-7882		GREGGIO NON SGRASSATO

HOTE:

A) CONFEZIONE:

IN BOBINE (6.500 PZ/BOBINA) POSTE IN SCATOLE DI CARTONE (3 BOBINE/SCATOLA)  
TOTALE 19.500 PZ/SCATOLA (SPQ)

B) CARICO D'INNESTO CON SPINA  $\varnothing 2.28^{+0.0125}$  Kg 5.5 max.

OGNI CAPOCORDA, DOPO L'INSERIMENTO DI UNA SPINA  $\varnothing 2.33$  DEVE ESERCITARE  
UNA FORZA DI ESTRAZIONE DI g 1440 CON UNA SPINA DI  $\varnothing 2.26$ .  
LE SPINE  $\varnothing 2.33$  E  $\varnothing 2.26$  DEVONO AVERE UNO SCARICO PER LA LINGUETTA  
DI RITENUTA.  
SCIABOLATURA DELLA STRISCIA max. 30 mm SU 1 metro.

C) SPIGOLI NON QUOTATI POSSONO ESSERE RACCORDATI CON RAGGIO  
max 0.3

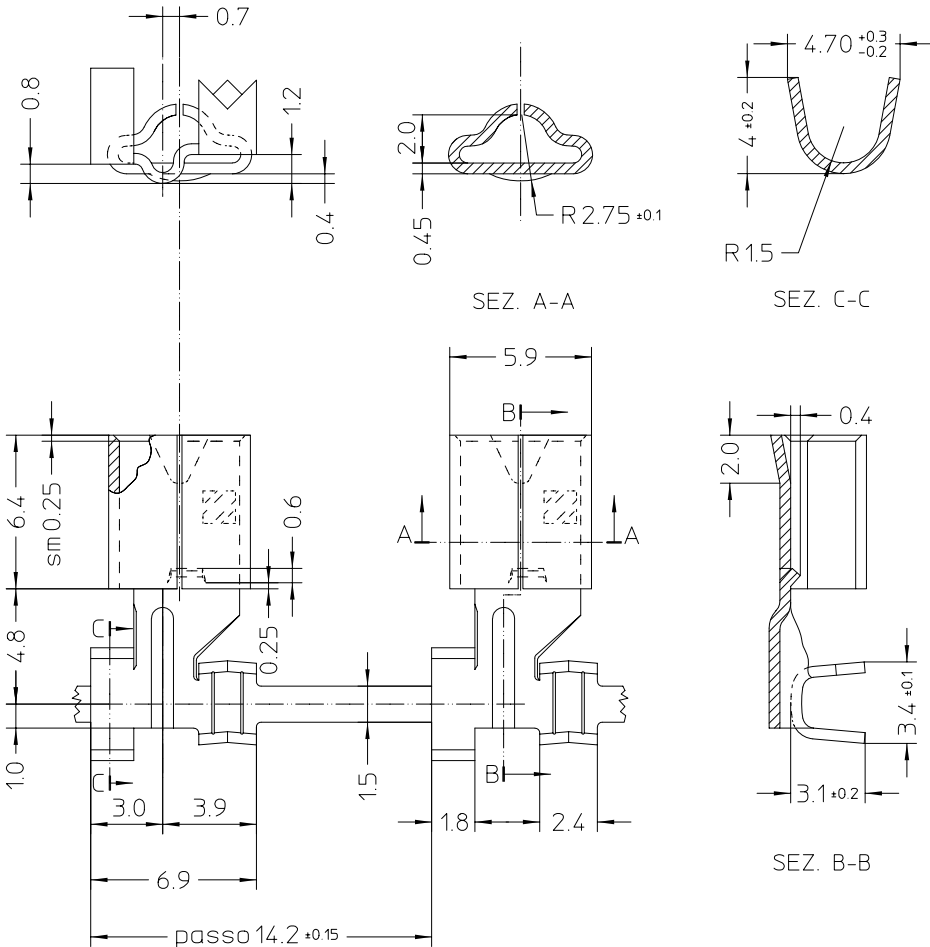

STD DESCR: FEM TERM FOR CYLINDRICAL PIN

EC NO: Z2002-0205 DRWN: A.MONTIN 03/06/02 CHKD: M.TESTAGUZZA 03/06/02 APPR: S.BARBIERI 03/06/02	QUALITY SYMBOLS DESCRIPTION REV	GENERAL TOLERANCES (UNLESS SPECIFIED)		SCALE 5:1	DESIGN UNITS METRIC	FIRST ANGLE PROJECTION	REVISE ON CAD ONLY	
		mm	INCH	DIMENSION STYLE MM ONLY		TITLE CAPOCORDA CON PRESA PER SPINA CILINDRICA		
		4 PLACES ± ---	± ---	DRAWN BY A.MONTIN	DATE 16/12/97	MOLEX INCORPORATED		
		3 PLACES ± ---	± ---	CHECKED BY S.SORATO	DATE 16/12/97	MATERIAL NO. VEDI TABELLA	DOCUMENT NO. SD-94024-002	SHEET NO. 1 OF 1
2 PLACES ± ---	± ---	ANGULAR ± 1 °		APPROVED BY M.PREVIATO	DATE 16/12/97	THIS DRAWING CONTAINS INFORMATION THAT IS PROPRIETARY TO MOLEX INCORPORATED AND SHOULD NOT BE USED WITHOUT WRITTEN PERMISSION		
1 PLACE ± 0.1	± ---	DRAFT WHERE APPLICABLE MUST REMAIN WITHIN DIMENSIONS		A3				

9 8 7 6 5 4 3 2 1