

XTAR®

SC1
Speedy Charging Li-ion Battery Charger

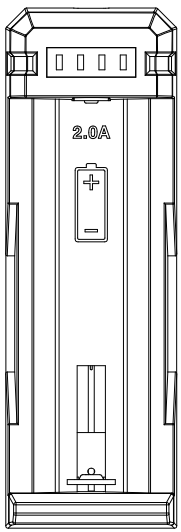

English-SC1
Speedy Charging Li-ion Battery Charger

Introduction
Simplex 2A charging made for "good appetite" Li-ion batteries from 18650 to 26650.

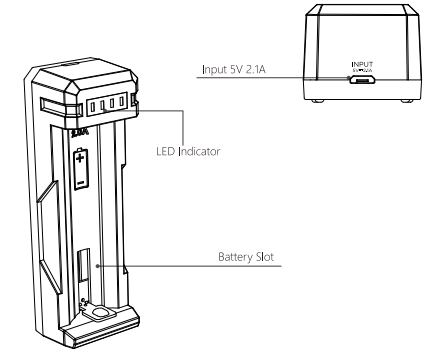

Apply to:
3.6V/3.7V rechargeable 18650/18700/20700/21700/22650/25500/26650 Li-ion batteries.

Specification

Model	SC1
Input	5V 2.1A
Constant Current	2A×1
Cu-Off Voltage	4.2±0.05V
Cu-Off Current	≤120mA
Operating Temperature	0~40°C

Operation

- I. Charge Li-ion Battery**
Connect power supply and insert batteries, it will automatically start charging.
- II. OV Activation Function**
Insert batteries, revivable batteries will start charging within 10 minutes.

Battery Icon Meaning

- Flashing Battery Icon: charging/activating
- Full Battery Icon: standby / fully charged
- Flashing Full Battery Icon: polarity reversed

Warranty

- Please take the product (with warranty number) and receipt to local dealer to get after-sales service.
- 15 days free replacement.
- 12 months free repair. If problems develop beyond 12 months, we will offer free repair service but charge for parts used. The dealer will inform you the repair fee before repair.
- 1-year technical support.

Note:

- Artificial damage are not included in the warranty.
- You are recommended to store warranty info online, register and login to [www.xtar.cc](#) - Member Center - Warranty Information.

Global After-sales Email: service@xtar.cc
US After-sales Email: serviceus@xtar.cc

Anti-Fake

- Scratch the anti-counterfeiting label on the package to get an 18-digit number
- Input the number into the query page on [www.xtar.cc](#) (Contact US - Anti-Fake)

Warning

- When the power supply is insufficient, the charger will reduce the charge current correspondingly.
- Do not charge unstable batteries with the charger.
- Keep the charger away from humidity, water, and excessive dust.
- Children should use the charger accompanied by an adult.
- Do not disassemble or use the charger if it is damaged.
- For more and updated info, please visit [www.xtar.cc](#).

Shenzhen XTAR Electronics Co., Ltd
Address: 5th Floor, No.77 Xinhé Rd, Shangmugu, Pinghu Area, Longgang District, Shenzhen, Guangdong, China 518111
Tel/Fax: (+86)755-25507076
Email: info@xtar.cc
Website: [www.xtar.cc](#)

V2

Deutsch-SC1
Schnell Li-Ion Ladegerät

Einführung
Einfaches 2A Ladegerät für "gesunden" Laden von Akkus von 18650 bis 26650.

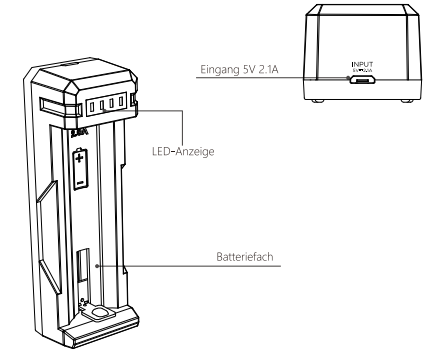

Anwendungen
3.6V/3.7V Li-Ion IMR/INR/ICR 18650 18700 20700 21700 22650 25500 26650.

Technische Daten

Modell	SC1
Input	5V 2.1A
Konstantstrom	2A×1
Abschaltspannung	4.2±0.05V
Abschaltstrom	≤120mA
Betriebstemperatur	0~40°C

Bedienung

- I. Aufladen**
Das Netzkabel am Strom anschließen und die Akkus einlegen. Der Ladevorgang fängt automatisch an.
- II. OV Aktivierung**
Die Akkus ins Gerät einlegen. Wiederlebbare Akkus fangen in 10 Minuten an, aufgeladen zu werden.

Erklärung zum LED

- Batterie-Symbol blinkt: Aufladevorgang läuft / Aktivieren
- Voll-Batterie-Symbol (Standby / Akku) komplett aufgeladen
- Voll-Batterie-Symbol blinkt: umgekehrte Polarität

Garantie

- Bitte bringen Sie das Produkt mit der Seriennummer und Ihrer Quittung zu einem Händler in Ihrer Nähe, um technischen Service zu erhalten.
- 15 Tage kostenloser Ersatz.
- 12 Monate kostenloser Reparatur. Falls Probleme nach 12 Monaten auftreten, bieten wir weiterhin kostenlose Reparatur an, beschreiben aber das Material.
- 1-jährige technischer Service.

Achtung:

- Absichtlich herbeigeführte Beschädigungen sind nicht inklusive der Garantie.
- Wir empfehlen, den Garantieschein online zu speichern, registrieren und loggen. Sie sich unter [www.xtar.cc](#) - Member Center - Warranty Information.

Global After-Sales Email: service@xtar.cc

Anti-Fake

- Entfernen Sie das fälschungssichere Label von der Packung, um die 18-stellige Nummer abzulesen.
- Geben Sie die Nummer auf [www.xtar.cc](#) ein (Contact us - Anti-Fake).

Warnung

- Bei einer Stromversorgung nicht ausreichend, wird das Ladegerät den Ladestrom entsprechend reduzieren.
- Laden Sie keine unpassenden Batterien mit dem Ladegerät.
- Halten Sie das Gerät fern von Feuchtigkeit, Wasser und Schmutz.
- Kinder sollten das Gerät nur unter Aufsicht von Erwachsenen benutzen.
- Benutzen oder demontieren Sie das Gerät nicht falls es beschädigt ist.
- Für weitere und aktuelle Informationen gehen Sie auf [www.xtar.cc](#).

Français-SC1
Chargeur rapide des piles au lithium-ion

Introduction
Chargeur des piles à 2A, facile à utiliser pour les piles "ayant un bon appétit énergétique" format de 18650 à 26650.

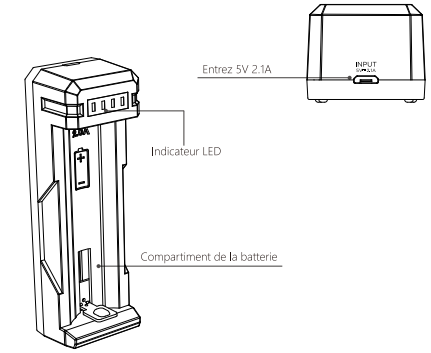

Autiseur pour :
3.6V/3.7V Li-Ion IMR/INR/ICR 18650 18700 20700 21700 22650 26650.

Caractéristiques

Modèle	SC1
Entrée	5V 2.1A
Courant constant	2A×1
Tension de coupure	4.2±0.05V
Courant de coupure	≤120mA
Température de fonctionnement	0~40°C

Opération.

- I. Fonction d'activation**
Brancher l'alimentation et insérer la pile. La charge démarre automatiquement.
- II. Fonction de charge des piles à OV**
Insérer la pile, la pile rechargeable commence à charger dans les 10 minutes.

LED Signification

- Écône pile intermittente: charge / activation
- Écône pile pleine: Velle / charge complète
- Écône pile pleine intermittente: inversion de polarité

Garantie

- Toujours garder le reçu de l'achat du chargeur XTAR pour le service après-vente.
- Remplacement gratuit est prévu dans les 15 jours suivant l'achat.
- Réparation gratuite est prévue dans 12 mois suivant l'achat. Si des problèmes surviennent après 12 mois, nous offrons un service de réparation gratuit, mais nous vous demandons de payer pour les pièces de rechange utilisées. Le concessionnaire vous informera de cela avant la réparation.
- Soutien technique à vie.

Remarque:

- Les dommages causés par une mauvaise utilisation ne sont pas inclus dans la garantie.
- Si vous préférez lire aussi les informations de garantie sur notre site en ligne: [www.xtar.cc](#) - Member Center - Warranty Information.

Le support par e-mail sur : service@xtar.cc

Anti-faux

- Gratifier l'étiquette anti-contrefaçon sur le paquet pour obtenir un numéro de 18 chiffres.
- Si le numéro ainsi obtenu sur la page de [www.xtar.cc](#) (Contact US - Anti-Fake).

Avertissements

- Lorsque l'alimentation est insuffisante, le chargeur réduit le courant de charge automatiquement.
- Ne pas charger les piles incompatibles avec le chargeur.
- Gardez le chargeur à l'abri de l'humidité, de l'eau et de la poussière excessive.
- Les enfants ne doivent pas utiliser le chargeur.
- Ne pas démonter ou utiliser le chargeur si elle est endommagée.
- Pour plus d'informations et les mises au jour visitez nous si vous préférez sur [www.xtar.cc](#).

Lingua Italiana-SC1
Caricabatterie rapido agli ioni di litio

Introduzione
Caricatore facile da utilizzare da 2A per batterie "con un buon appetito di energia" con formato da 18650 a 26650.

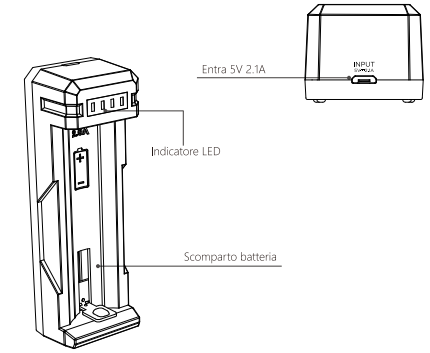

Adatto a:
3.6 V / 3.7 V Li-Ion IMR/INR/ICR 18650 / 18700 / 20700 / 21700 / 22650 / 26650

Specifiche tecniche

Modello	SC1
Ingresso	5V 2.1A
Corrente elettrica costante	2A×1
Limite di tensione	4.2±0.05V
Limite di corrente	≤120mA
Temperatura di esercizio	0~40°C

Caratteristiche

- I. Funzione di carica**
Collegare l'alimentazione e inserire la batteria, inizia automaticamente a caricare.
- II. Funzione di attivazione OV**
Inserire la batteria, le batterie ricaricabili iniziano a caricare entro 10 minuti.

Significato dell'indicatore LED

- Icona batteria intermittente: carica / attivazione
- Icona batteria completa: standby / carica completa
- Icona batteria completa intermittente: polarità inversa

Garanzia

- Acquista sempre il prodotto con la ricevuta del rivenditore per ottenere il servizio post-vendita.
- La sostituzione gratuita è prevista entro 15 giorni dall'acquisto.
- La riparazione gratuita è prevista entro 12 mesi dall'acquisto. Se dei problemi si verificano dopo 12 mesi, offriamo un servizio di riparazione gratuito ma vi chiediamo di pagare il rimborso per le parti sostituite. Il concessionario vi informerà di questo prima della riparazione.
- Supporto tecnico a vita.

Note:

- Danni causati da un utilizzo improprio non sono inclusi nella garanzia.
- Si raccomanda di leggere le informazioni sulla garanzia nel nostro sito online: [www.xtar.cc](#) - Member Center - Warranty Information (Informazioni sulla garanzia).

E-mail di assistenza: service@xtar.cc

Anti-falsificazione

- Gratifica l'etichetta anti-controffazione sul pacchetto per ottenere un numero di 18 cifre.
- Innervire il numero così ottenuto sulla pagina [www.xtar.cc](#) (Contact US - Anti-Fake).

Avvertenze

- Quando l'alimentazione elettrica è insufficiente, il caricabatterie riduce la corrente di carica automaticamente.
- Non caricare le batterie incompatibili con il caricabatterie.
- Tenere il caricabatterie lontano da umidità, acqua e polvere eccessiva.
- I bambini non devono utilizzare il caricabatterie.
- Non smontare o utilizzare il caricabatterie se è danneggiato.
- Per ulteriori informazioni aggiornate, visitare il sito [www.xtar.cc](#).

中文-SC1
快速充电锂电池充电器

简介
简单2A充电，只为“大胃口”18650/18700/20700/21700/22650 Li-ion电池。

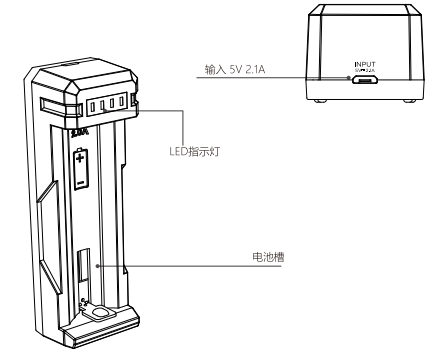

适用于
3.6V/3.7V不带保护Li-ion IMR/INR/ICR 18650电池。

参数表

型号	SC1
输入	5V 2.1A
恒定电流档位	2A×1
充电截止电压	4.2±0.05V
充电截止电流	≤120mA
运行温度	0~40°C

操作

- I. 充电功能**
接电源接入充电器，充电器自动开始为电池充电。
- II. 0V激活**
插入电池，可激活电池会在10分钟内开始充电。

电量格子指示含义

- 闪烁电量格子：充电/激活中
- 充满电量格子：待机/充满
- 电量格子闪烁：正负极反接

售后服务

- 请保留所有保修的产品及发票（或收据）给经销商以获得售后服务。
- 15天免费换货。
- 12个月免费维修。超出保修期的维修需要更换材料和运输费用。在您决定是否维修前，经销商会告知您费用。
- 终身技术支持。

请注意

- 因用户使用不当而产生的故障不在保修和保修服务。
- 欢迎关注XTAR官方微信并上传保修信息：登录会员（[www.xtar.cc](#)）- 会员信息 - 保修信息。

售后服务： service@xtar.cc

防伪查询

- 刮开包装上的防伪验证码。
- 在官网查询防伪验证码：[www.xtar.cc](#) - 联系我们 - 防伪查询。

温馨提示

- 电源电压不足时，充电器将对降低充电电流。
- 请勿使用不在充电范围内的电池，以免损坏电池和充电器。
- 请勿存放潮湿、潮湿环境、灰尘严重环境下使用充电器。
- 请勿存放或存放电池，并远离易燃或易爆的液体使用充电器。
- 未成年人必须在成人陪同下使用充电器。
- 不要拆卸或使用充电器如果它被损坏。
- 对于最新的更新信息，请访问[www.xtar.cc](#)。
- 对于最新的更新信息，请访问[www.xtar.cc](#)。

Español-SC1
Cargador rápido de batería litio de carga rápida

Introducción
Carga simple 2A hecha para baterías de litio de 18650 a 26650.

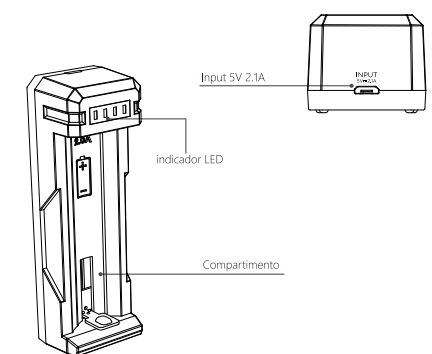

Utilizado para :
3.6V/3.7V Li-ion IMR/INR/ICR 18650 / 18700 / 20700 / 21700 / 22650 / 26650

Especificaciones

Modelo	SC1
Entrada	5V 2.1A
Corriente constante	2A×1
Tensión de corte	4.2±0.05V
Corriente de corte	≤120mA
Temperatura de funcionamiento	0~40°C

Operación

- I. La Función de Carga**
Conecte al suministro de energía e inserte las baterías, comenzará a cargar automáticamente.
- II. Activación de la Función OV**
Inserte las baterías, las baterías recuperables comenzarán a cargar dentro de los 10 minutos.

Significado del Indicador

- Icono de batería con rayos: cargando/activando
- Icono de batería llena: modo de espera/completamente cargado
- Icono de batería llena con rayos: polaridad invertida

Garantía

- Deben llevarse el producto, producido (junto con el número de garantía) y la factura al concesionario local para obtener un servicio de post-venta.
- 15 días de reemplazo gratuito.
- 12 meses de reparación gratuita. Si surgen problemas luego de los 12 meses, le ofrecemos un servicio gratuito de reparación, pero le cobraremos las piezas utilizadas. El concesionario le informará el costo de reparación antes de realizar la misma.
- Soporte técnico de por vida.

Note:

- Quedará fuera de garantía cualquier uso inadecuado del cargador, no está cubierto por la garantía.
- Se recomienda que guarde la información de la garantía en línea: regístrate e inicia sesión en [www.xtar.cc](#) - Member Center - Warranty Information (Centro para compradores - Información de la garantía).

Correo electrónico global de post-venta: service@xtar.cc

Protección contra falsificaciones

- Raspe la etiqueta contra falsificaciones del paquete para obtener un número de 18 dígitos.
- Ingrese dicho número en la página de consultas en [www.xtar.cc](#) (Contact US - Anti-Fake) (Código único - Corra falsificaciones).

Advertencia

- Cuando la fuente de alimentación sea insuficiente, el cargador reducirá la corriente de carga en forma acorde.
- No cargue baterías inadecuadas en el cargador.
- Conservar el cargador lejos de la humedad, el agua y el exceso de polvo.
- Los niños deberán usar el cargador bajo la supervisión de un adulto.
- No desarmar ni utilizar el cargador si éste se encuentra dañado.
- Si desea obtener más información actualizada, visite la página [www.xtar.cc](#).

Ελληνικά-SC1
Ταχυφορτιστής μπαταριών ιόντων-Λιθίου

Εισαγωγή
Απλή φόρτιση 2Α για μπαταρίες ιόντων-Λιθίου από 18650 έως 26650.

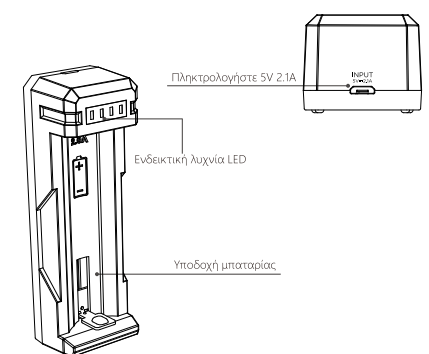

Συμβατός με μπαταρίες:
3.6V/3.7V Li-ion IMR/INR/ICR 18650 / 18700 / 20700 / 21700 / 22650 / 26650

Προδιαγραφές

Μοντέλο	SC1
Είσοδος	5V 2.1A
Συνεχής ρεύμα	2A×1
Τάση διακοπή	4.2±0.05V
Διακοπή ρεύματος	≤120mA
Θερμοκρασία λειτουργίας	0~40°C

Λειτουργία

- I. Η λειτουργία φόρτισης**
Συνδέστε το τροφοδοτικό και τοποθετήστε τις μπαταρίες, η φόρτιση θα αρχίσει αυτόματα.
- II. OV Λειτουργία ενεργοποίησης**
Εισάγετε τις μπαταρίες, οι επαναφορτιζόμενες μπαταρίες θα αρχίσουν να φορτίζονται εντός 10 λεπτών.

Σημασία ενδεικτικής λαμπύρας

- Εκπαιδω μπαταρίας αναβοβλίνου: φόρτιση/ενεργοποίηση
- Εκπαιδω πλήρους μπαταρίας: κατάσταση αναμονής/πλήρως φορτισμένη
- Εκπαιδω πλήρους μπαταρίας αναβοβλίνου: αντιστροφή πολικότητας

Εγγύηση

- Παρακαλούμε να παρακαλούμε το προϊόν μαζί με τον αριθμό της εγγύησης και την αποδεικτική αγορά στο πρώτο σας εξουσιοδοτημένο κατάστημα, για εξυπηρέτησή μας την πώληση.
- Δωρεάν αντικατάσταση εντός 15 ημερών.
- Δωρεάν επισκευή εντός 12 μηνών. Εάν προκύψει πρόβλημα μετά τους 12 μήνες, προσφέρουμε δωρεάν επισκευή, με χρέωση όμως των υλικών. Το εξουσιοδοτημένο κατάστημα θα σας ενημερώσει για τη χρέωση, πριν την επισκευή.
- 1-ετήρι υποστήριξη via online ή δωρεάν δείξι του προϊόντος.

Επισημύσεις:

- Ζητάει από ομάδα να περιλαμβάνονται στην εγγύηση.
- Συνιστάται να φυλάξετε το στοιχείο της εγγύησης στο δικό σας έγγραφο και να το δείξετε στο [www.xtar.cc](#) - Member Center - Warranty Information.

Παγκόσμιο Κέντρο Εξυπηρέτησης Πελάτες μετά την πώληση Email: service@xtar.cc

Εγγύηση Γνωστοποίησης

- Σταθερίστε την αγορά τηρούμενη πίσω στη συσκευασία για να αποκαλύψετε τον 18-ψήφιο αριθμό.
- Εισάγετε τον αριθμό στην online ή στο κατάστημα στο [www.xtar.cc](#) (Contact US - Anti-Fake).

Προσοχή

- Όταν η τροφοδοσία είναι ανεπαρκής, θα μειωθεί αντίστοιχα η ένταση φόρτισης σύμφωνα.
- Μην φορτίτε με τον φορτιστή μπαταρίας που δεν είναι κατάλληλος.
- Προκαλέστε τον φορτιστή από υγρασία, νερό και υπερβολική ακρότη.
- Αποθηκεύστε το προϊόν σε υγιεινό και καθαρό χώρο, μακριά από υγρασία.
- Μην αποκατασκευάζετε τον φορτιστή σε περίπτωση βλάβης.
- Για περισσότερες και νεότερες πληροφορίες, παρακαλούμε επισκεφθείτε τον ιστότοπο [www.xtar.cc](#).

Türkçe-SC1
Hızlı Litium iyon batarya şarj cihazı

Giriş
Kıyık 2A şarj cihazıdır. 18650'den 26650'ye kadar bir çok batarya türünü ağırt emelden kabul eden "iyi yiğit" bir cihazdır.

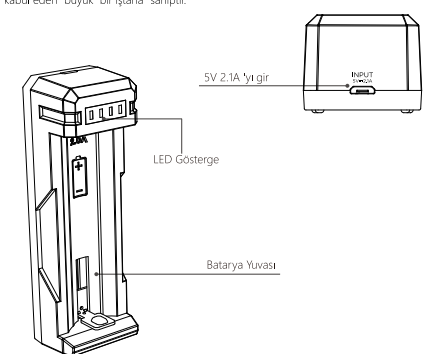

Özellikler:
3.6V/3.7V Li-ion IMR/INR/ICR 18650 / 18700 / 20700 / 21700 / 22650 / 26650

Teknik Özellikler

Model	SC1
Giriş	5V 2.1A
Sabit Akım	2A×1
Kesme Gerilimi	4.2±0.05V
Kesme Akımı	≤120mA
Çalışma Sıcaklığı	0~40°C

Çalıştırma

- I. Şarj İşlemi**
Güç kaynağına bağlayın pilleri yerleştirin. Şarj işlemi otomatik olarak başlar.
- II. OV Aktivasyon İşlemi**
Bataryaları yerleştirin, yeniden hayata döndürülebilir mahiyetli bataryalar 10 dakikada şarj olmağa başlayacaktır.

Göstergeler Anlamları

- Dolu Batarya Simgesi: Bekleme modu / tamamen şarj olmuş
- Yarıp Batarya Simgesi: şarj oluyor/aktif hale geliyor
- Yarıp Batarya Simgesi: batarya yüklenmiş ters

Garanti

- Satış sonrası servis için (garanti numarasıyla birlikte) ürününüzü ve faturanızı bölgenizdeki bayire götürünüz.
- 15 gün içinde ücretsiz değişim.
- 12 aydan sonra herhangi bir sorun yaşarsanız oranın tamamını ücretsiz olarak yenilebilir ancak kullanış yerleri parçaları için ücret alınacaktır. Bayi onarımları için oranın ücretleri size bildirilecektir.
- Ömür boyu teknik destek.

Note:

- Kullanıcı hataları garanti kapsamına dâildir.
- Garanti bilgileri internet sitesinde sağlanmaz. Üzerine kayıt yapın ve [www.xtar.cc](#) - Member Center - Warranty Number (Üye Merkezi - Garanti Bilgileri bölümünde oturun için).

Global satış sonrası servis e-posta adresi: service@xtar.cc

Sahte Ürün Korunması

- 18 haneli sayılı etiketleri için paket üzerindeki sahte ürün kontrolünü etkileyin.
- Çözümünüzü [www.xtar.cc](#) adresinde kontrol edin. Contact US - Anti-Fake (Sahte Ürün Korunması).