

		仕 様 書 (変更経歴)		形 名 C E E H 9 6
変更記号	変更日	依頼NO.	変更箇所	依頼者
△1	2004. 01. 18	GLM-4-0022	品名 変更 : C8100←S0746360 (P. 2/4)	営業 STEVE AFEK
△2	2004. 02. 18	GLM-4-0172	外形寸法図白点追記 ; 線種 変更 ; 無鉛品標示 追記 (P. 2/4) ; 電気的特性 変更 ; リフロー耐熱 変更 : S-074-1516←S-074-5002 ; 推奨リフロー条件 変更 : S-074-1518←S-074-5003 (P. 3/4).	営業 STEVE AFEK
△3	2004. 11. 24	RSA-4-0768	外形 寸法図 変更 ; 捺印 変更 (P. 2/4) 電気的特性 インダクタンス 規格 変更 : 3. 38←3. 34 (P. 3/4) 梱包仕様 追記 (P. 4/4)	営業 STEVE AFEK
△4	2004. 12. 20	PG04-D582	コイル仕様 3-2. 巻数及び線径・線種 削除 (P. 2/4)	TPD 韓立成
△5	2005. 04. 21	PG05-D158-29	表示変更 : RoHS対応品←無鉛品 (P. 2/4)	CRD 曾云霞
△6	2006. 05. 19	PG06-D302-1	D. C. R. 規格訂正 : (1-8)間0. 44←0. 40, (8-2)間0. 48←0. 44, (2-7)間0. 52←0. 48 (P. 3/4)	C-Lab 馮 能
△7	25th. Jan. , 2008	PG08D-0106-2	電気的特性 リークインダクタンス規格変更 : 0. 16←0. 3 (P. 3/4)	C-lab 韋艷春

備考 :

本仕様は、製品の改善等によって、記載内容を予告なく変更する事がありますので、ご了承ください。

仕様書番号

S - 0 7 4 - 6 3 6 0

1 / 4

仕様書

形名
CEEH96

1. 適用範囲及び使用上の共通注意事項
S-074-1510を参照してください。

2. 外形

2-1. 寸法図 (mm) $\triangle 3$

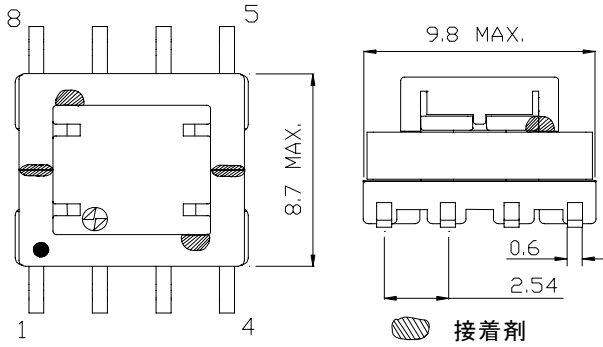

2-2. 捺印 $\triangle 3$

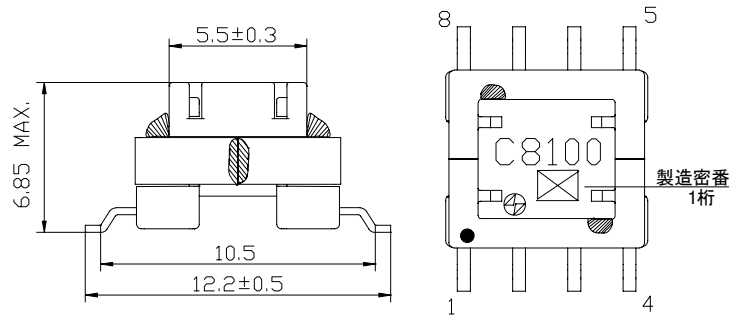

* 公差のない寸法は、参考値とする。

* 端子寸法は、はんだつららを除く。

* “●” 白点表示 1 番PIN。

2-3. 推奨ランド寸法 (mm)

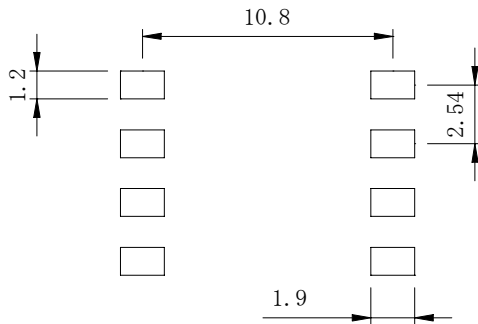

3. コイル仕様

3-1. 端子接続図

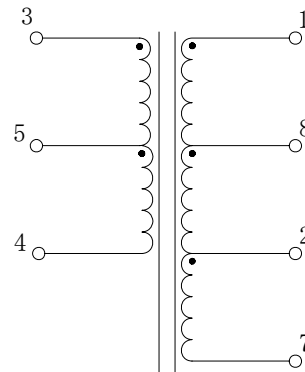

RoHS
compliance
Cd: Max. 0.01wt%
others: Max. 0.1wt%

$\triangle 5$

制定 2003年12月29日			品名	C8100 $\triangle 1$	
検認	照査	担当	SUMIDA CODE	4347 0001	
劉粵江	吳夢玉	陳家裕 JL	試作番号	P03NZ-076	仕様書番号 S-074-6360 2/4
			初回提出日		

仕様書

形名
CEEH96

3-2. 電気的特性 \triangle

項目	条件	規格	単位	公差
耐電圧 (1秒間)	1, 2, 7, 8 TO 3, 4, 5, 6 & CORE 1, 2, 7, 8 & CORE TO 3, 4, 5, 6	500 500	V _{rms}	以上
D. C. R.	20°C, (1-8) (8-2) (2-7) (3-5) (5-4)	0.44 \triangle ₆ 0.48 0.52 0.060 0.070	Ω	以下
インダクタンス	100kHz, 0.1Vac @20°C, (3-4) 6 Adc @25°C, (3-4) 0.25秒 以内	3.38 \triangle ₃ 2.70	μ H	以下 以上
リーケージインダクタンス	100kHz, 0.1Vac, (3-4) STRAP 1, 2, 7, 8	0.16 \triangle	μ H	以下
巻数比	100kHz & 0.1Vac, (1-8):(2-7) (1-8):(8-2) (1-8):(3-5) (1-8):(5-4)	1.03 1.04 2.77 2.75	-	7%

4. 機構・環境特性

4-1. 保存温度範囲

-40°C ~ +85°C

4-2. 使用温度範囲

-40°C ~ +85°C (コイルの発熱を含む。)

4-3. 外観

目視にて検査した時、割れ、カケ、汚れ、曲がり、サビ及びその他外観を著しく害するものがないこと。

4-4. 固着強度

コイルの全ての端子を銅板にはんだ付けし、X、Y、Zの各方向よりそれぞれ5.0Nの静荷重を60±5秒加え端子の抜け、ガタ、断線などの異常のないこと。端子は、曲げないで使用する。 (右図参照)

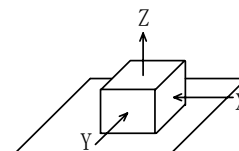

Z方向は、下側からの荷重による。

4-5. リフロー耐熱

S-074-1516参照のこと。 \triangle

4-6. 推奨リフロー条件

S-074-1518参照のこと。 \triangle

4-7. 絶縁・耐電圧

コイル-コイル間及びコイル-コア間に於てD. C. 100Vを1分間印加した時100M Ω 以上のこと。又、D. C. 100Vを1分間印加した時、絶縁破壊のないこと。

備考:

仕様書番号

S-074-6360

3/4

仕様書

形名
CEEH96

- 4-8. 耐振動特性 振動周波数10~55~10Hz、全振幅1.5mmの振動を1分間で繰り返すスイープ振動を互いに垂直なる3方向に各1時間加えた後測定した時、インダクタンスの初期値に対する変化率は±3.0%以内のこと。
- 4-9. 耐衝撃特性 ゴムブロック式落下衝撃試験機により互いに垂直なる3方向に各1回、衝撃加速度 981m/s^2 で落下させた後測定した時、インダクタンスの初期値に対する変化率は±5.0%以内のこと。
- 4-10. 耐湿度特性 温度 $40^\circ\text{C}\pm 2^\circ\text{C}$ 、相対湿度90~95%中に 96 ± 4 時間保った後、取り出し乾布にて水滴を拭きとり、常温、常湿中に1時間放置し2時間以内に測定した時、インダクタンスの初期値に対する変化率は±5.0%以内のこと。
- 4-11. 標準試験状態 特に指定のない限り試験は、常温($5^\circ\text{C}\sim 35^\circ\text{C}$)、常湿(45~85%)のもとで試験を行う。但し、判定に疑義が生じた時は、指定温度($20^\circ\text{C}\pm 2^\circ\text{C}$)、指定湿度($65\pm 5\%$)のもとで試験を行う。
- 4-12. 単品表示 容易に消えない方法で表示を行う。
- 4-13. 梱包 最小梱包体には部品番号を明記し、輸送、及び保管に支障のない様考慮された包装を行う。

5. 梱包仕様 3

5-1. 製品封入方向

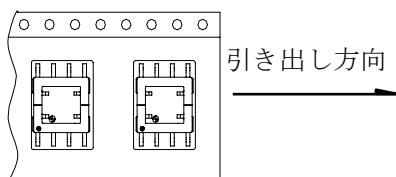

(1-4)間

捺印面を上にして梱包する。

- 5-2. リールの場合: 梱包方法は、S-074-5253に基づく。
箱梱包の場合: キャリアテープに梱包してから箱梱包を行う。(リール無し)

備考:

仕様書番号

S-074-6360

4/4

		SPECIFICATION (REVISIONS)		TYPE CEEH96	
SYMBOL	DATE	ISSUE No.	REVISIONS	CLIENT	
①	2004. 01. 18	GLM-4-0022	PART NAME CHANGED : C81 00 ←S 074636 (P. 2/4)	SALES	STEVE AFEK
②	2004. 02. 18	GLM-4-0172	WHITE DOT ADDED; WIRE GAGE CHANGED; LEAD FREE MARKING ADDED. (P. 2/4); ELECTRICAL PERFORMANCE SPECIFICATION CHANGED; HEAT ENDURANCE TEST CHANGED: S-074-1516←S-074-5002; RECOMMENDED REFLOW CONDITIONS CHANGED: S-074-1518← S-074-5003 (P. 3/4)	SALES	STEVE AFEK
③	2004. 11. 24	RSA-4-0768	APPEARANCE DIMENSION CHANGED; STAMP CHANGED (P. 2/4) ELECTRICAL PERFORMANCE SPECIFICATIONS INDUCTANCE LIMIT CHANGED: 3. 38←3. 34 (P. 3/4) PACKING SPECIFICATION ADDED (P. 4/4)	SALES	STEVE AFEK
④	2004. 12. 20	PG04-D582	COIL SPECIFICATION 3-2. WINDING INFORMATION DELETED (P. 2/4)	TPD HANLICHENG	
⑤	21st, Apr. , 2005	PG05-D158-29	MARKER CHANGED : RoHS COMPLIANCE←LEAD FREE (P. 2/4)	CRD ZENG YUN XIA	
⑥	19th, May, 2006	PG06-D302-1	D. C. R. SPECIFICATION REVISION: (1-8) between: 0. 44←0. 40, (8-2) between: 0. 48←0. 44, (2-7) between: 0. 52←0. 48 (P. 3/4)	C-Lab	FENG NENG

NOTE :
THIS SPECIFICATION MIGHT BE CHANGED WITHOUT NOTICE DUE TO UNDER DEVELOPING
AND IMPROVING. THANK YOU FOR YOUR UNDERSTANDING.

SPEC. NO.
S - 0 7 4 - 6 3 6 0
1 / 4

SPECIFICATION

TYPE CEEH96

1. SCOPE AND GENERAL STIPULATIONS.

REF. TO S-074-1510.

2. APPEARANCE

2-1. DIMENSION (mm) $\triangle 3$

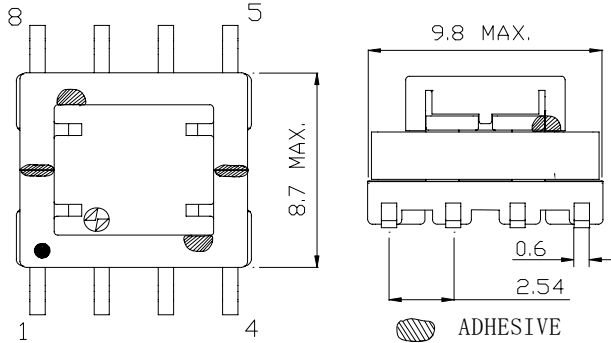

2-2. STAMP $\triangle 3$

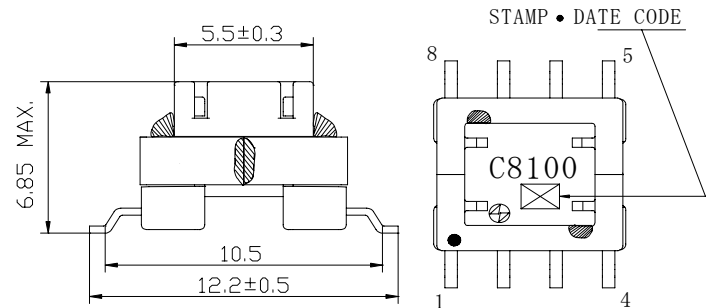

- * DIMENSION DOES NOT INCLUDE SOLDER USED ON COIL.
- * DIMENSIONS WITHOUT TOLERANCE ARE APPROX.
- * "●" WHITE DOT INDICATES PIN#1

2-3. RECOMMENDED LAND PATTERNS DIMENSION (mm)

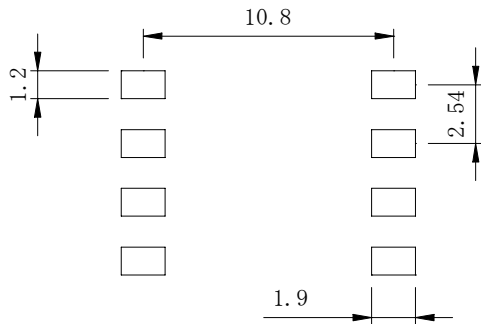

3. COIL SPECIFICATION

3-1. TERMINAL CONNECTION

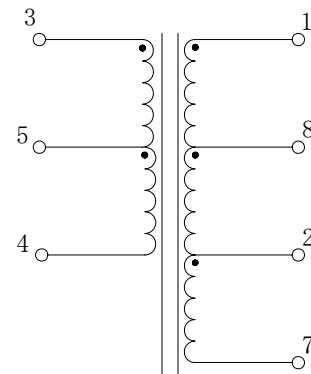

RoHS compliance Cd:Max. 0.01wt% others:Max. 0.1wt%



MADE: 29th Dec., 2003			PART NAME	C8100 $\triangle 1$
CHK.	CHK.	DRG.	SUMIDA CODE	4347 0001
LIU YUEJIANG	WU MENGYU	CHEN JIAYU JL	SAMPLE NO.	P03NZ-076
			FIRST ISSUE	
			SPEC. NO.	S-074-6360 2/4

SPECIFICATION

TYPE
CEEH96

3-2. ELECTRICAL PERFORMANCE SPECIFICATIONS (at 25°C UNLESS OTHERWISE SPECIFIED.) △2

PARAMETERS	CONDITIONS	LIMIT	UNITS	TOLERANCE
BREAKDOWN VOLTAGE FOR 1 SECOND	1, 2, 7, 8 TO 3, 4, 5, 6 & CORE 1, 2, 7, 8 & CORE TO 3, 4, 5, 6	500 500	Vrms	MIN.
D. C. R.	20°C, (1-8) (8-2) (2-7) (3-5) (5-4)	0.44 △6 0.48 0.52 0.060 0.070	Ω	MAX.
INDUCTANCE	100kHz, 0.1Vac @20°C, (3-4) 6 Adc @25°C, (3-4) FOR 0.25 SECONDS	3.38 △3 2.70	μH	MAX. MIN.
LEAKAGE INDUCTANCE	100kHz, 0.1Vac, (3-4) STRAP 1, 2, 7, 8	0.16	μH	MAX.
URNS RATIO (TO BE PERFORMED WITH HIGH PERM, NO GAP CORES)	100kHz & 0.1Vac, (1-8):(2-7) (1-8):(8-2) (1-8):(3-5) (1-8):(5-4)	1.03 1.04 2.77 2.75	-	7%

4. GENERAL CHARACTERISTICS

4-1. STORAGE TEMPERATURE RANGE : -40°C ~ +85°C

4-2. OPERATING TEMPERATURE RANGE : -40°C ~ +85°C (INCLUDING COIL'S SELF TEMPERATURE RISE)

4-3. EXTERNAL APPEARANCE : THERE SHOULD BE NO CRACK, FRAGMENT, STAIN, BEND, RUST AND DISTINCT WHEN IN VISUAL INSPECTION.

4-4. FIXING STRENGTH : NO TERMINAL DETACHMENT SHOULD BE FOUND WHEN THE DEVICE IS PUSHED IN THREE DIRECTIONS OF X, Y AND Z WITH THE FORCE OF 5.0N FOR 60±5 SECONDS AFTER SOLDERING BETWEEN COPPER PLATE AND THE TERMINALS. (REFER TO FIGURE AT RIGHT)

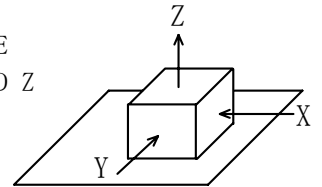

4-5. HEAT ENDURANCE TEST : REFER TO S-074-1516. △2

4-6. RECOMMENDED REFLOW : REFER TO S-074-1518. △2
CONDITIONS

4-7. INSULATION RESISTANCE: THE INSULATION RESISTANCE SHOULD BE OVER 100MΩ WHEN D.C. 100V IS APPLIED TO COIL-EXTERMINAL PARTS, MEANWHILE NO STRUCTURE AND ELECTRIC DEFECTS SHOULD BE FOUND FOR 1 MINUTE.

NOTE :

SPEC. NO.

S-074-6360

3 / 4

SPECIFICATION

TYPE
CEEH96

- 4-8. VIBRATION TEST : INDUCTANCE DEVIATION IS WITHIN $\pm 5.0\%$ AFTER 1 HOUR SWEEPING VIBRATION ONCE IN EACH OF THE THREE PERPENDICULAR AXIS DIRECTIONS. THE FREQUENCY IS $10\sim 55\sim 10\text{Hz}$ AND THE AMPLITUDE OF 1 MINUTE CYCLE IS 1.5mm PP .
- 4-9. SHOCK TEST : INDUCTANCE DEVIATION IS WITHIN $\pm 5.0\%$ AFTER THE TEST WITH GUM-BLOCK SHOCK TESTING MACHINE, ONCE IN EACH OF THE THREE PERPENDICULAR AXIS DIRECTIONS. THE SHOCK ACCELERATION IS 981m/s^2 .
- 4-10. HUMIDITY TEST : INDUCTANCE DEVIATION IS WITHIN $\pm 5.0\%$ AND NO STRUCTURE AND ELECTRIC DEFECTS CAN BE FOUND AFTER 96 ± 4 HOURS TEST UNDER THE CONDITION OF RELATIVE HUMIDITY OF $90\sim 95\%$ AND TEMPERATURE OF $40^\circ\text{C}\pm 2^\circ\text{C}$, THE INDUCTANCE DEVIATION IS MEASURED AFTER IT IS TAKEN OUT AND KEPT UNDER NORMAL CONDITIONS FOR MORE THAN 1 HOUR AND LESS THAN 2 HOURS.
- 4-11. TESTING CONDITIONS : WITHOUT SPECIFIED CONDITIONS, THE TEST SHALL BE CONDUCTED UNDER NORMAL TESTING CONDITION OF TEMPERATURE $5^\circ\text{C}\sim 35^\circ\text{C}$ AND RELATIVE HUMIDITY $45\sim 85\%$. IF THERE IS ANY DOUBT ABOUT THE JUDGEMENT, THE TEST SHALL BE CONDUCTED IN THE FIXED TEMPERATURE OF $20^\circ\text{C}\pm 2^\circ\text{C}$ AND RELATIVE HUMIDITY OF $65\pm 5\%$.
- 4-12. LABELLING : THE PART NUMBER AND LOT NUMBER SHALL BE STAMPED ON THE PLACE SAFE FROM ERASURE.
- 4-13. PACKING : THE SMALLEST PACKAGE SHALL BE ALSO BE LABELLED WITH PART NUMBER, AND IN PACKING, CONSIDERATION SHALL BE GIVEN TO PREVENTION OF DAMAGE IN TRANSPORTATION AND STORAGE.

5. PACKING SPECIFICATION

5-1. ENCLOSING CONDITION OF COILS.

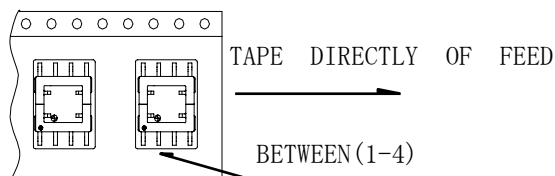

5-2. CARRIER TAPE PACKING SPECIFICATION IN DETAIL. (S-074-5253)

IN THE CASE OF BOX: BOX PACKING AFTER CARRIER TAPE PACKING. (NO REEL)

NOTE :

SPEC. NO.

S-074-6360

4/4