

LOC	DIST	REV	DATE	DWN	APVD
A	I	B	23MAR2009	VD	CE
PROJECT NO. : EGATN08190		DRAWING CREATED (Zeichnung erstellt)			
		REVISIONS AENDERUNGEN			
		DESCRIPTION BESCHREIBUNG			

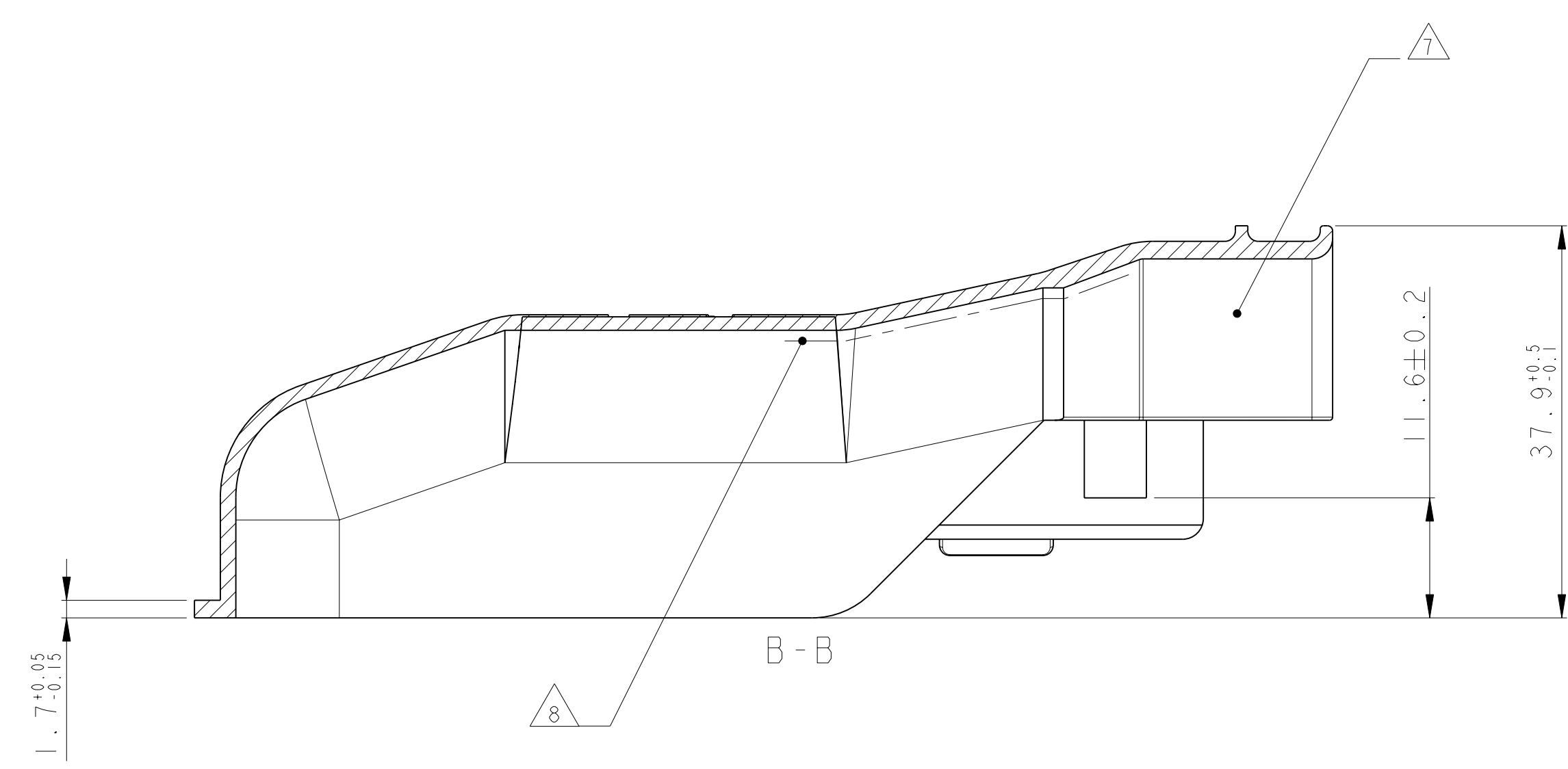

SECTION A-A Schnitt

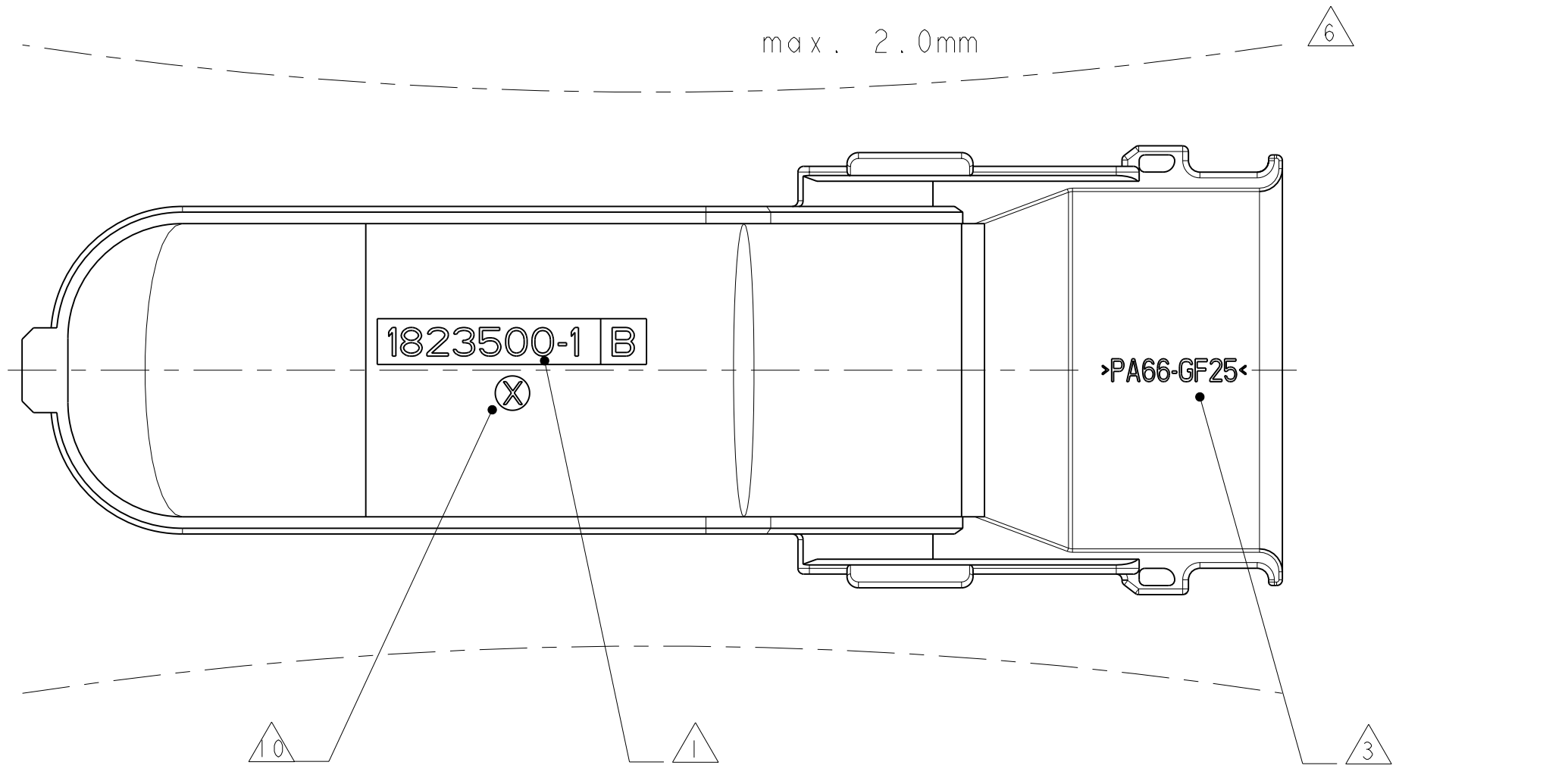
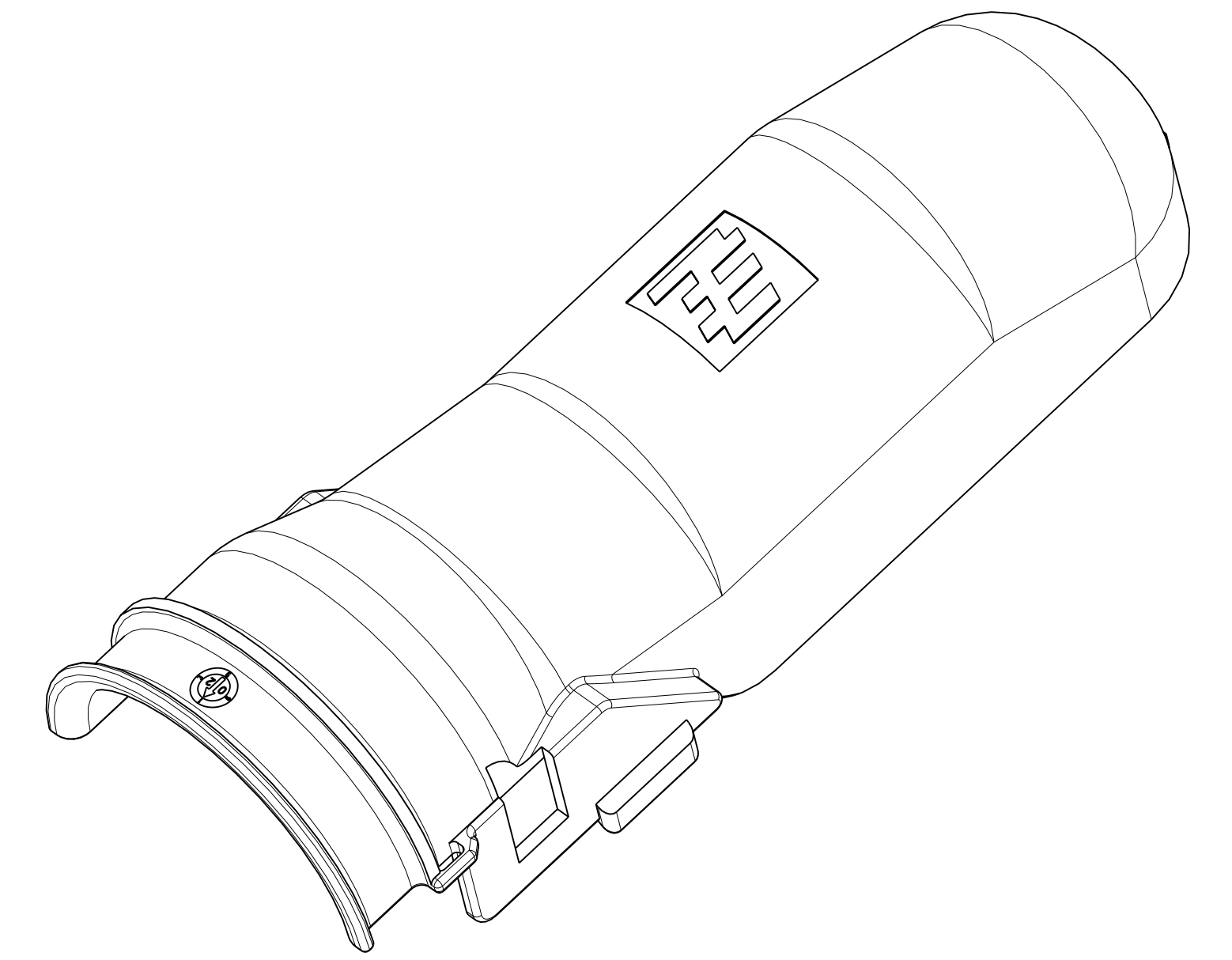
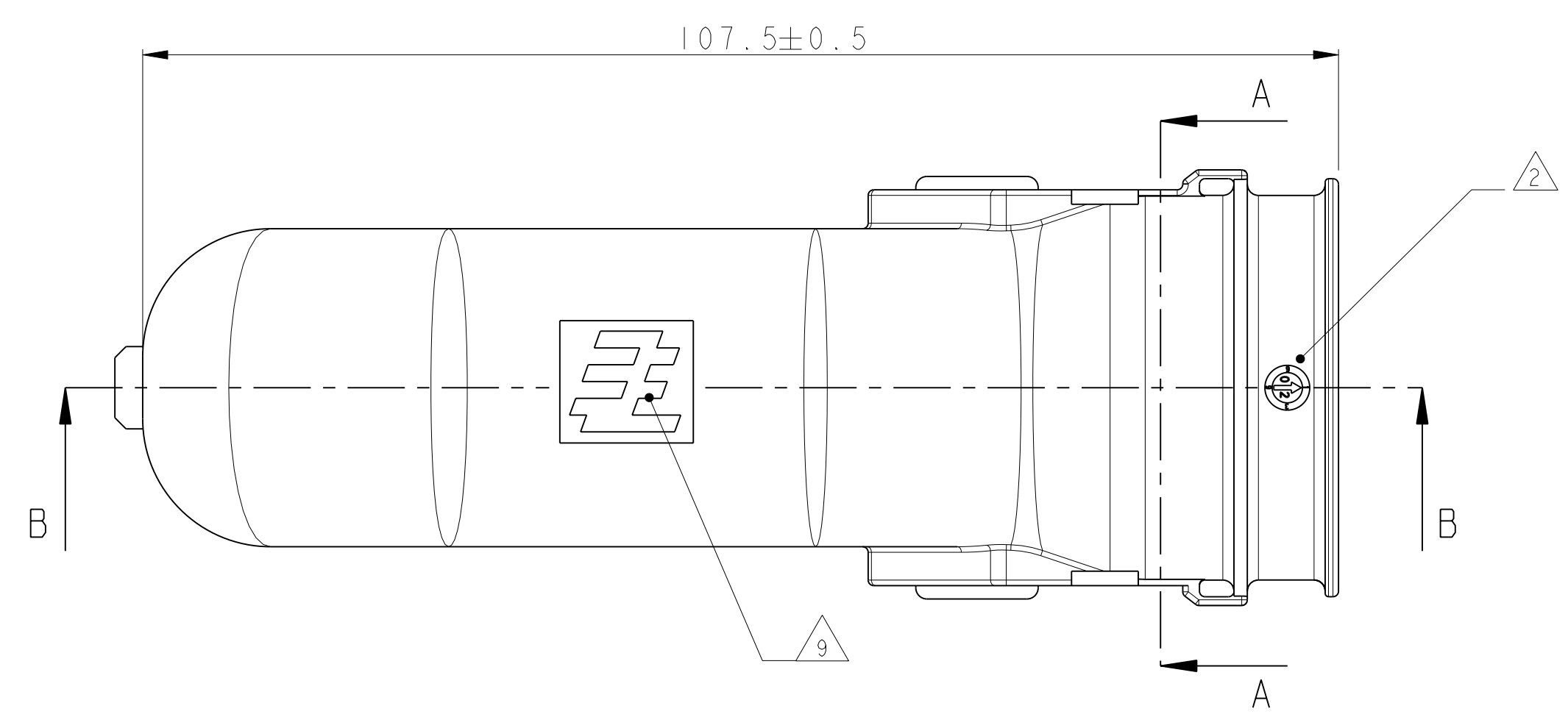
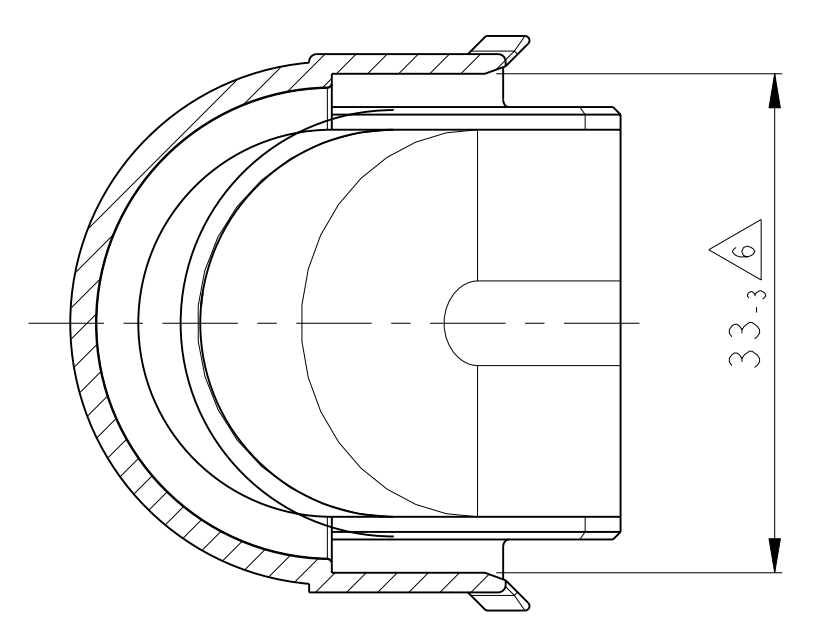

NOTES
Bemerkungen

- 1 TYCO ELECTRONICS NUMBER
Tyco Electronics Nummer
- 2 PRODUCTION DATE
Produktionsdatum
- 3 MATERIAL MARKING ACC. TO VDA 260
Werkstoffkennzeichnung nach VDA 260
- 4 BULK PACKAGING IN CORRUGATED BOX
Schüttgut im Versandkarton
- 5 FITS TO TYCO ELECTRONICS PN'S :
1823498
Passend zu Tyco Electronics PN's :
1823498
- 6 WARPAGE TO . . . PERMITTED
Verzug zulässig bis . . .
- 7 DESIGNED FOR CORRUGATED TUBE NW26
Ausgelegt für Wellrohr NW26
- 8 NO SHARP EDGES PERMITTED
Keine scharfen Kanten zulässig
- 9 TYCO ELECTRONICS LOGO
Tyco Electronics Logo
- 10 CAVITY MARKING
Nestkennzeichnung

THE DRAWING IS UNPUBLISHED. THIS DRAWING IS UNPUBLISHED. THIS DRAWING IS UNPUBLISHED. DIESE ZEICHNUNG IST UNVERÖFFENTLICHT. DIESE ZEICHNUNG IST UNVERÖFFENTLICHT. DIESE ZEICHNUNG IST UNVERÖFFENTLICHT. ANDEREN, DIE DEN TECHNISCHEN STANDSTAND BEZUGNEHMEN SIND, SIND NICHT ZULASSIG.		DWN: L. Deas 23MAR2009 CHK: F. Filtröp 26MAR2009 APVD: Ch. Eberwein 30MAR2009		Tyco Electronics GmbH 64625 Bensheim (Germany)	
DIMENSIONS: MASSEINHEITEN: mm TOLERANCES, UNLESS OTHERWISE SPECIFIED: ACC. TO ISO 8015 ACC. TO DIN 16901-1:40		NAME: COVER FOR 62 POS. CONNECTORS Abdeckkappe fuer 62pol. Steckverbinder		SIZE: A 00779 DRAWING NO.: 1823500 ZEICHNUNGS-NR.: 1823500	
MATERIAL: SEE TABLE siehe Tabelle		FINISH/SURFACE/FARBE: SEE TABLE siehe Tabelle		WEIGHT: 16g GEWICHT: 16g	
CUSTOMER DRAWING		/KUNDENZEICHNUNG		SCALE: 2:1 SHEET: 1 OF 1 REV: B	