

At all times water resistant connectors not in use should be covered with a Conec water resistant cap or water tight hood.
 Im nicht gesteckten Zustand müssen die wasserdichten Steckverbinder mit einer wasserdichten Conec Kappe oder Haube geschützt werden.

**Solder Instruction/
 Lötanweisung:**

1. Cable should be prepared for soldering. The cable / wires must be pretinned.
 1. Litze zum Löten vorbereiten. Die Litzen müssen vorverzinnt werden.
2. Insert cable/ wire Into Solder cup.
 2. Litze in Lötkech einführen.
3. Operate the soldering iron at 350 °C, 50 Watt max. and use a pencil tip.
 3. Lötkech Temperatur 350 °C, max. 50 Watt, einstellen bzw. wählen. Verwenden Sie eine entsprechend Lötspitze.
4. Apply some solder to the solder tip of the soldering iron.
 4. Bringen Sie etwas Lot auf die Lötspitze des Lötkechens.
5. Put tip to wire in solder cup.
 5. Setzen Sie die Lötspitze auf die Litze im Lötkech.
6. After 1 second bring in solder
 6. Fügen Sie nach 1 Sekunde etwas Lot hinzu.
7. Heat for 3 seconds longer. Do not heat contact more than 4 seconds in total.
 7. Heizen Sie für 3 Sekunden. Erhitzen Sie nicht mehr als 4 Sekunden insgesamt.
8. Remove soldering iron.
 8. Entfernen Sie den Lötkech vom Lötkech.
9. Wait until solder gets rigid again.
 9. Warten Sie bis das Lot wieder fest wird.
10. Do not solder adjacent contacts consecutively, alternate position within the connector to minimize heat build up.
 10. Um Wärmeentwicklung zu verhindern, sollte kein benachbarter Kontakt aufeinanderfolgend gelötet werden, sondern eine andere Position im Steckverbinder.

**Technical specification:
 Technische Daten:**

Working voltage/ Betriebsspannung:	60 V AC
Current rating/ Strombelastbarkeit:	3 A (UL,VDE) / 2,5 A (CSA)
Insulation resistance/ Isolationswiderstand:	≥ 5 GΩ
Dielectric withstanding voltage/ Spannungsfestigkeit:	1000 V, 50 Hz, 1 min.
Degree of protection/ Schutzart: IEC 60529	IP67, in mated condition/ IP67, im gesteckten Zustand
Temperature range/ Temperaturbereich:	-25 °C ... +105 °C
Solder cup accepts cable/ Lötkech geeignet für Kabel:	AWG 22
Mating cycles/ Steckzyklen:	Quality class 3 = 50 Gütestufe 3 Quality class 2 = 200 Gütestufe 2 Quality class 1 = 500 Gütestufe 1

**Materials/
 Werkstoffe:**

Contact/ Kontakt:	Cu alloy, Au over Ni
Insulator/ Isolierkörper:	PBT GF UL 94 V-0, black/ schwarz
Shell/ Gehäuse:	Cu alloy, Sn over Ni
Frame/ Rahmen:	GD-Zn, Ni
Threaded lock/ Abstandsbolzen:	Cu alloy, Sn over Ni
Collar/ Scheibe:	Cu alloy, Sn over Ni
O-Ring/ O-Ring:	Silicone, Blue/ blau
Sealing compound/ Verguss:	Blue/blau
Stud bolt 4-40 UNC/ Befestigungsbolzen:	Steel, Sn
Rubber Gasket/ Gummidichtung:	TPE, black/schwarz

**Installation specification/
 Montagedaten:**

Recommended torque Value for thread/ empfohlenes Drehmoment für Gewinde:	3.1 in.LB / max. 3.5 in.LB/ 35 Ncm / max. 40 Ncm
Recommended Panel cut-out/ empfohlener Montageausschnitt:	see Sheet 2/siehe Seite 2

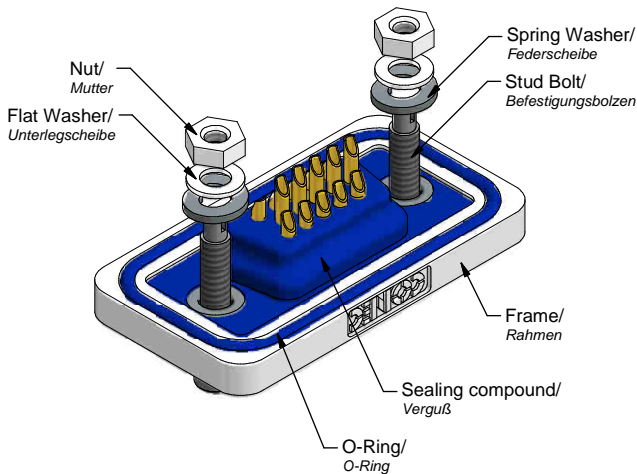

Rubber gasket placed on top surface of male insulator/
 Gummidichtung ist auf Oberfläche des Stift-Isolierkörpers montiert

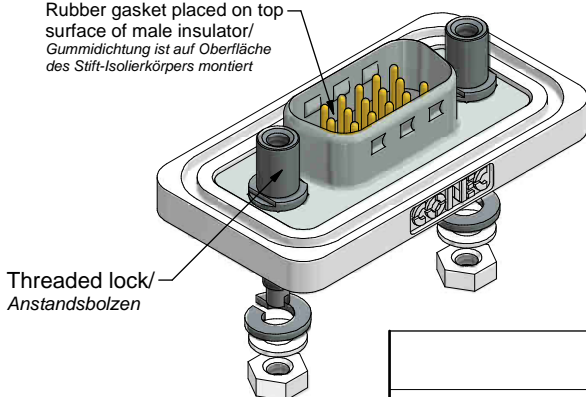

Part no. / Part Marked/ Art.-Nr. / Bedruckung:	Quality class/ Gütestufe:	Contact plating/ Kontakt Veredelung:
6HDD15PAM99B70X	3	Gold Flash over Nickel Gold über Nickel
6HDD15PBM99B70X	2	20 µm Hard Gold over min. 50 µm Nickel 20 µm Gold über min. 50 µm Nickel
6HDD15PCM99B70X	1	30 µm Hard Gold over min. 50 µm Nickel 30 µm Gold über min. 50 µm Nickel

		D-SUB HD Male 15pos. Solder cup with threaded lock and 4-40 UNC stud bolt D-SUB HD Stifteleiste 15pol. Lötkech mit Gewinde- und Abstandsbolzen 4-40 UNC	
Index: a Original	Scale/ Maßstab: 2:1 (4:1)	dwg no / Z.-nr.: 15K1A1939	DIN-A3
Status: InBearbeitung			1 / 2
RoHS & REACH compliant/ konform			



This reproduction, distribution and utilization of this document as well as the communication of its contents to others without express authorization is prohibited. Offenders will be held liable for the payment of damages. Wir bitten Sie, die Weitergabe dieses Dokuments sowie die Verbreitung seiner Inhalte und Weitergabe, ohne unsere ausdrückliche Genehmigung, zu unterlassen. Zuwiderhandlungen werden strafrechtlich geahndet.

**Recommended panel cut-out/
empfohlener Montageausschnitt:**

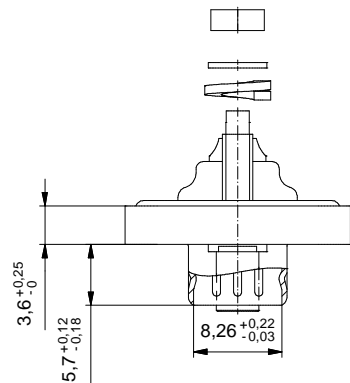
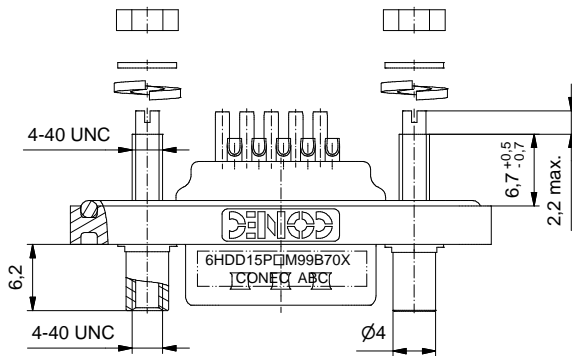
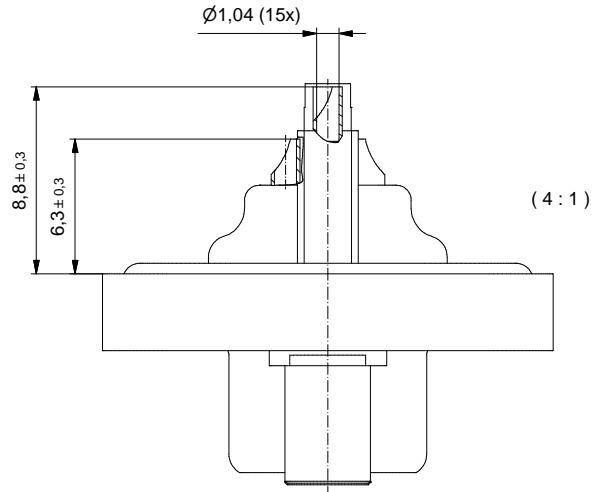
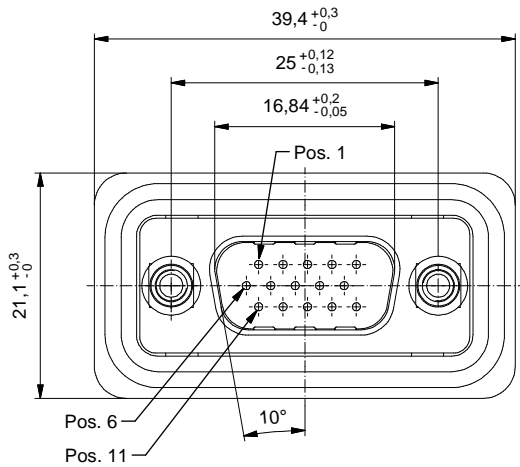
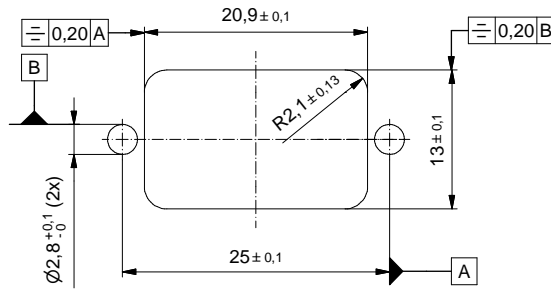

		 dim. in mm		D-SUB HD Male 15pos. Solder cup with threaded lock and 4-40 UNC stud bolt D-SUB HD Stifteleiste 15pol. Lötkehlch mit Gewinde- und Abstandsbolzen 4-40 UNC			
		Date/Datum	Name			CONEC dwg no / Z.-nr.: 15K1A1939	
Index:	a Original	drawn/ gez.	09.11.16	Henneboel	DIN- A3		
Status:	InBearbeitung	appd./ gepr.	09.11.16	Lehmenkühler			
RoHS & REACH compliant/konform		Scale/Maßstab:	2:1 (4:1)				

This reproduction, distribution and utilization of this document as well as the communication of its contents to others without express authorization is prohibited. Offenders will be held liable for the payment of damages. For further information on this subject, please contact your technical department.