

版数 VER.	年月日 DATE	CN NO.	変更内容 DESCRIPTION	製図 DR.	担当 CHK.	査閲 APPD.	承認 APPD.
2	20/JAN/2014	008598	CORRECT AN ERROR (REDACTION MARK:1)		T. SHIINA	O. TAKAGI	T. MIYASHITA

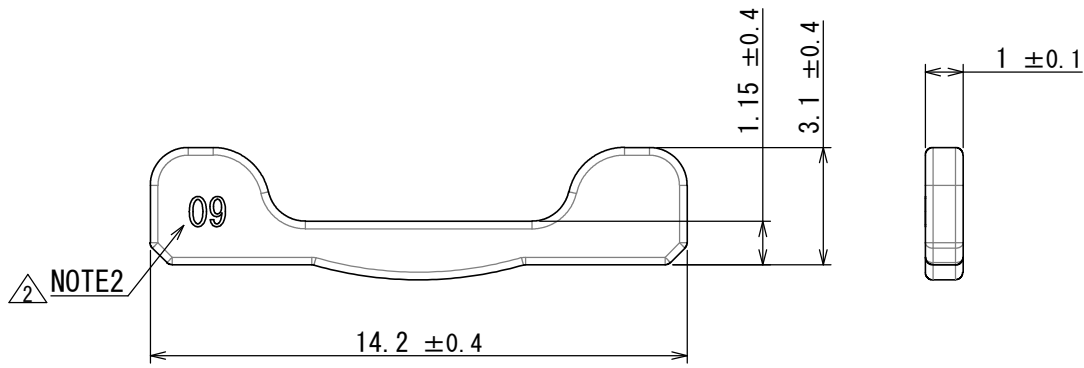

**命名法**

**DF 02 H CLP 09 B**

Applicable hood (A: for 14, 20, 26 contacts,  
B: for 36, 50, 68 contacts)  
適合フード (A: 14, 20, 26芯用, B: 36, 50, 68芯用)

CLP development No. (01 to 99)  
CLP開発No. (0~99)

Part form (CLP: Clamp Plate)  
部品形態 (CLP: クランププレート)

Form (H: Hood)  
形態 (P: フード用)

Development No.  
開発No.

Series  
シリーズ

NOTE 1. SEE JAHL-30303 FOR APPLICABLE HOODS.

NOTE 2. CLP DEVELOPMENT NUMBER IS SHOWN AS INDICATED.

NOTE 3. SEE JAHL-30303 FOR OPERATION OF THE CLAMP PLATE.

NOTE 4. SEE JAHL-30303 FOR APPLICABLE OUTER DIAMETER.

注1. 適用フードについては、JAHL-30303参照。

注2. 図示の位置にCLP開発No. を表示する。

注3. クランププレートの取扱いについてはJAHL-30303参照。

注4. 適用外径はJAHL-30303参照。

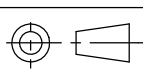
1	CLAMP PLATE	1	STEEL	NICKEL PLATING	—
符号 NO.	名 称 DESCRIPTION	個 数 QTY.	材 料 MATERIAL	仕 上 FINISH	備 考 REMARKS
仕様書 (SPECIFICATION)		第1版 (ORIGINAL DATE) 20/NOV/2013		名称 (TITLE) DF02HCLP09B	
一般公差 (GENERAL TOLERANCE)		製図 DR.		日本航空電子工業株式会社	
寸法 (DIMENSION)		担当 CHK.		 <b>JAPAN AVIATION ELECTRONICS INDUSTRY, LTD.</b>	
角度 (ANGLES)		査閲 APPD.			
単位 (UNIT) : mm		承認 APPD.			
<ul style="list-style-type: none"> <li>• ±0.8</li> <li>• × ±0.4</li> <li>• × × ±0.1</li> <li>• × × × ±</li> </ul>		T. SHIINA		図面番号 (DRAWING NO.)	
<ul style="list-style-type: none"> <li>×° ±</li> <li>×° ×' ±</li> </ul>		O. TAKAGI		SJ114558	
		T. MIYASHITA		シリーズ (SERIES) 尺度 (SCALE)	
				DF02 5:1	
				版数 (VER.)	
				2	

DCF-C-211H(12.08)

S/W

WISDOM承認 2014/01/24