

Z55001PS
('ON 0NIMVHD) 台架裏図

版数 REV.	年月日 DATE	DCN NO.	変更内容 DESCRIPTION	製図 DR.	担当 CHK.	査閲 APPD.	承認 APPD.
2	20.Nov.2006	061651	REVISED FORM		T.MORITAKE	—	Y.YAHIRO

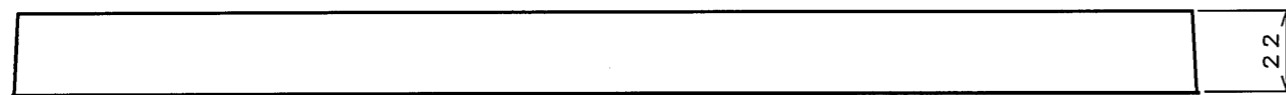
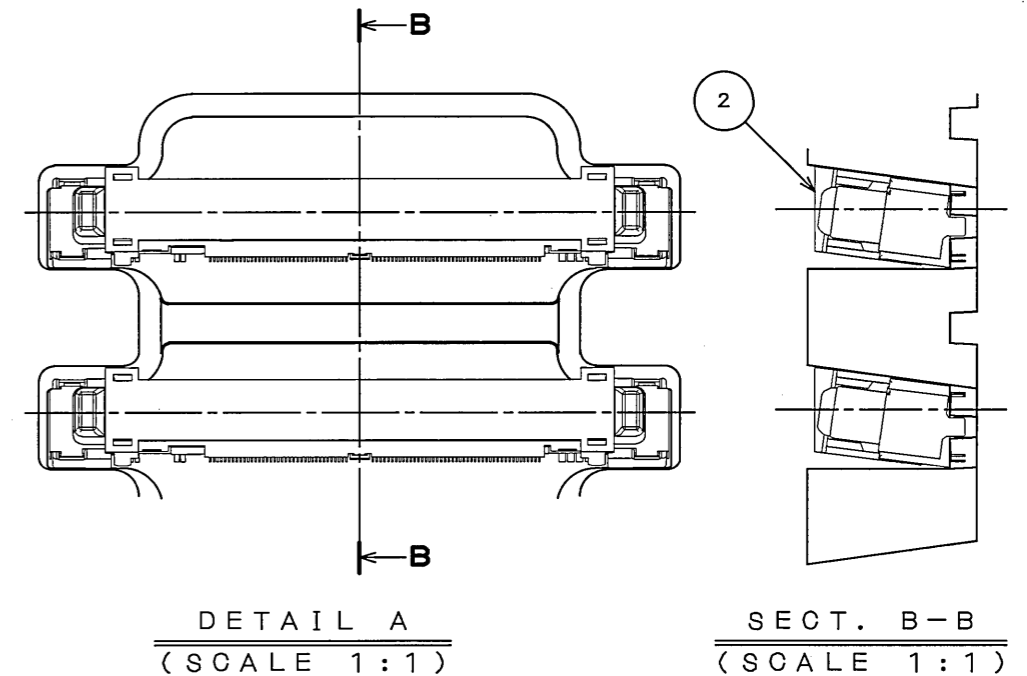
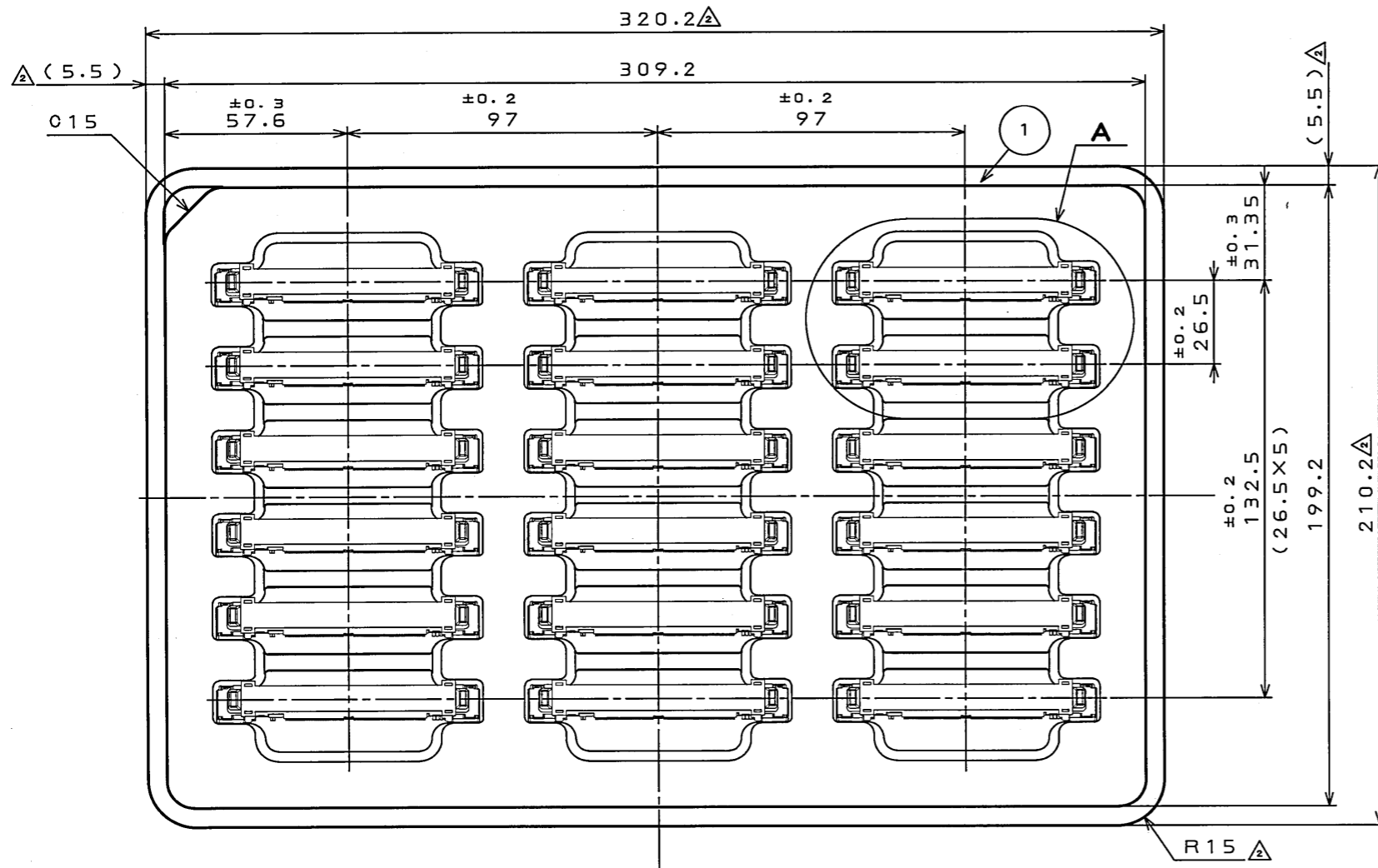

- NOTE1. SUFFIX "T18" OF PART NUMBER WD1M164WA1T18 INDICATES 18 PCS IN AUTOMATIC ASSEMBLY.
2. REFER TO THE DRAWING SJ100556(WD1M164WA1) FOR CONNECTOR DIMENSION.
3. TAPER LINES WERE OMITTED IN FRONT VIEW.
4. DIMENSIONS INDICATE INTERNAL BOTTOM OF TRAY.

1. "WD1M164WA1T18"は 収納数18個入りの自動実装用トレーに収納された品名を表す。
2. コネクタ寸法は SJ100556(WD1M164WA1)参照。
3. 正面図に於いて、勾配線は省略してある。
4. 寸法はトレー内底の寸法である。

2	CONNECTOR	18			(NOTE 2)
1	TRAY	1 PS			t1.0△
符号 NO.	名称 DESCRIPTION	個数 QTY.	材料 MATERIAL	仕上 FINISH	備考 REMARKS
仕様書 (SPECIFICATION)		第1版 (ORIGINAL DATE) 20.Feb.2004		尺度 (SCALE) 1:2	シリーズ (SERIES) WD1
公差 (GENERAL TOLERANCE)		製図 DR.		名称 (TITLE) WD1M164WA1T18	
寸法 (DIMENSION)		担当 CHK. T.MORITAKE		日本航空電子工業株式会社 JAPAN AVIATION ELECTRONICS INDUSTRY, LTD.	
角度 (ANGLES)		査閲 APPD. K.KAWASE			
. ±0.8		承認 APPD. S.KASHIWAGI			
.X ±0.4					
.XX ±0.1				図面番号 (DRAWING NO.) SJ100557	
.XXX ±				版数 (REV.) 2	

DOF-0-212F(05.08)

