

REV.	DATE	DESCRIPTION	DATE	DWN	APVD
B2	30APR2011	REVISED PER ECO-11-005294	30APR2011	RK	HMR
B3	21NOV2018	REVISED PER ECR-18-018289	21NOV2018	PP	FE
B4	19AUG2022	REVISED PER PCN-22-150886	19AUG2022	SN	AW

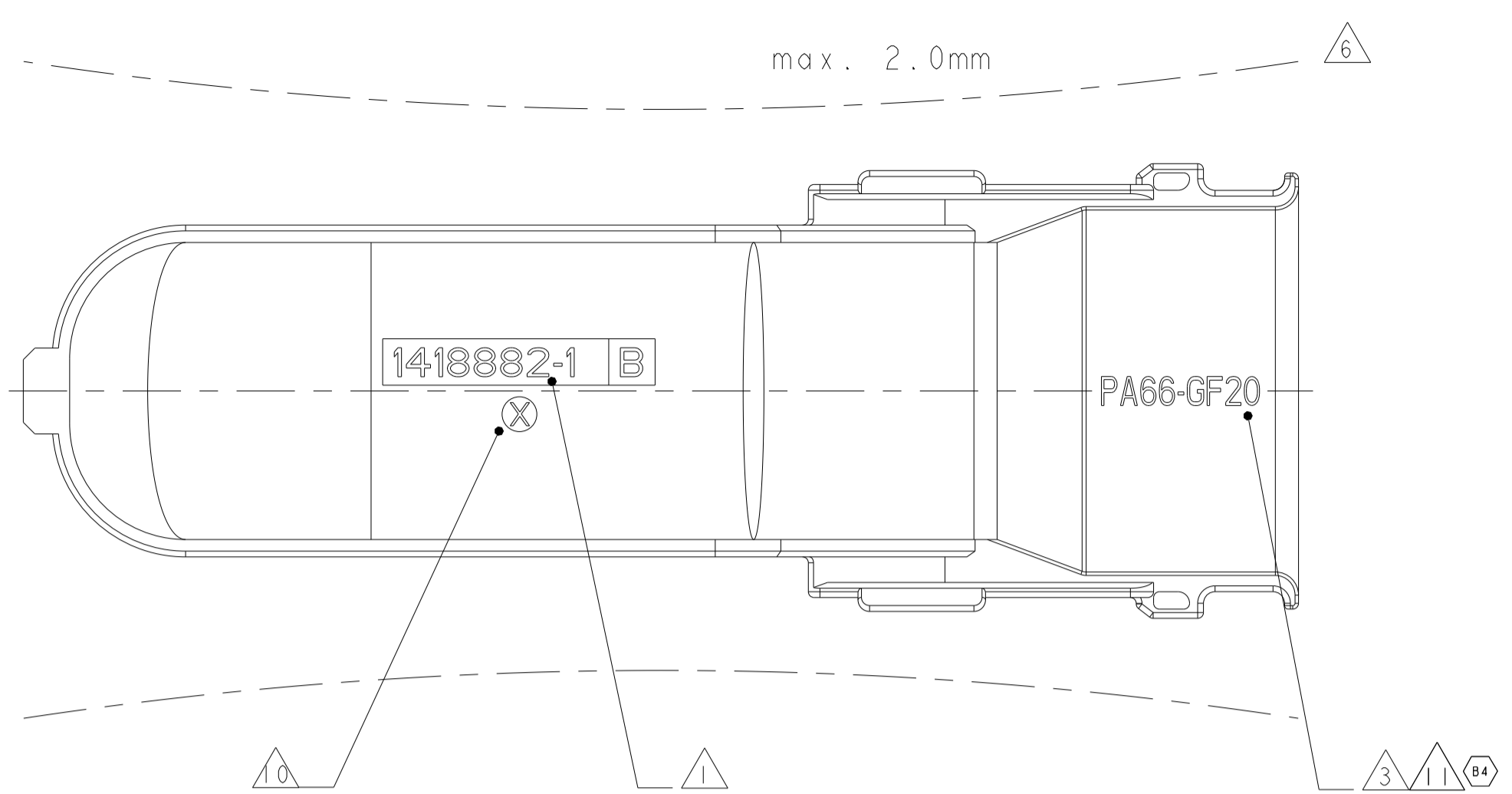

NOTES
 Bemerkungen

- 1 TE CONNECTIVITY NUMBER
TE CONNECTIVITY Nummer
- 2 PRODUCTION DATE
Produktionsdatum
- 3 MATERIAL MARKING ACC. TO VDA 260
Werkstoffkennzeichnung nach VDA 260
- 4 BULK PACKAGING IN CORRUGATED BOX
Schüttgut im Versandkarton
- 5 FITS TO TE CONNECTIVITY PN's :
1418883, 1718321, 1718323, 1718324
Passend zu TE CONNECTIVITY PN's :
1418883, 1718321, 1718323, 1718324
- 6 WARPAGE TO . . . PERMITTED
Verzug zulässig bis . . .
- 7 DESIGNED FOR CORRUGATED TUBE NW26 MAX. DIAMETER 31.4MM
Ausgelegt für Wellrohr NW26 max. Durchmesser 31.4mm
- 8 NO SHARP EDGES PERMITTED
Keine scharfen Kanten zulässig
- 9 TE CONNECTIVITY LOGO
TE CONNECTIVITY Logo
- 10 CAVITY MARKING
Nestkennzeichnung
- 11 POSSIBLE ALTERNATE MATERIAL PA6-GF30 WILL BE SHOWN ON MATERIAL MARKING
Mögliches alternatives Material PA6-GF30 wird mit der Werkstoffkennzeichnung angezeigt

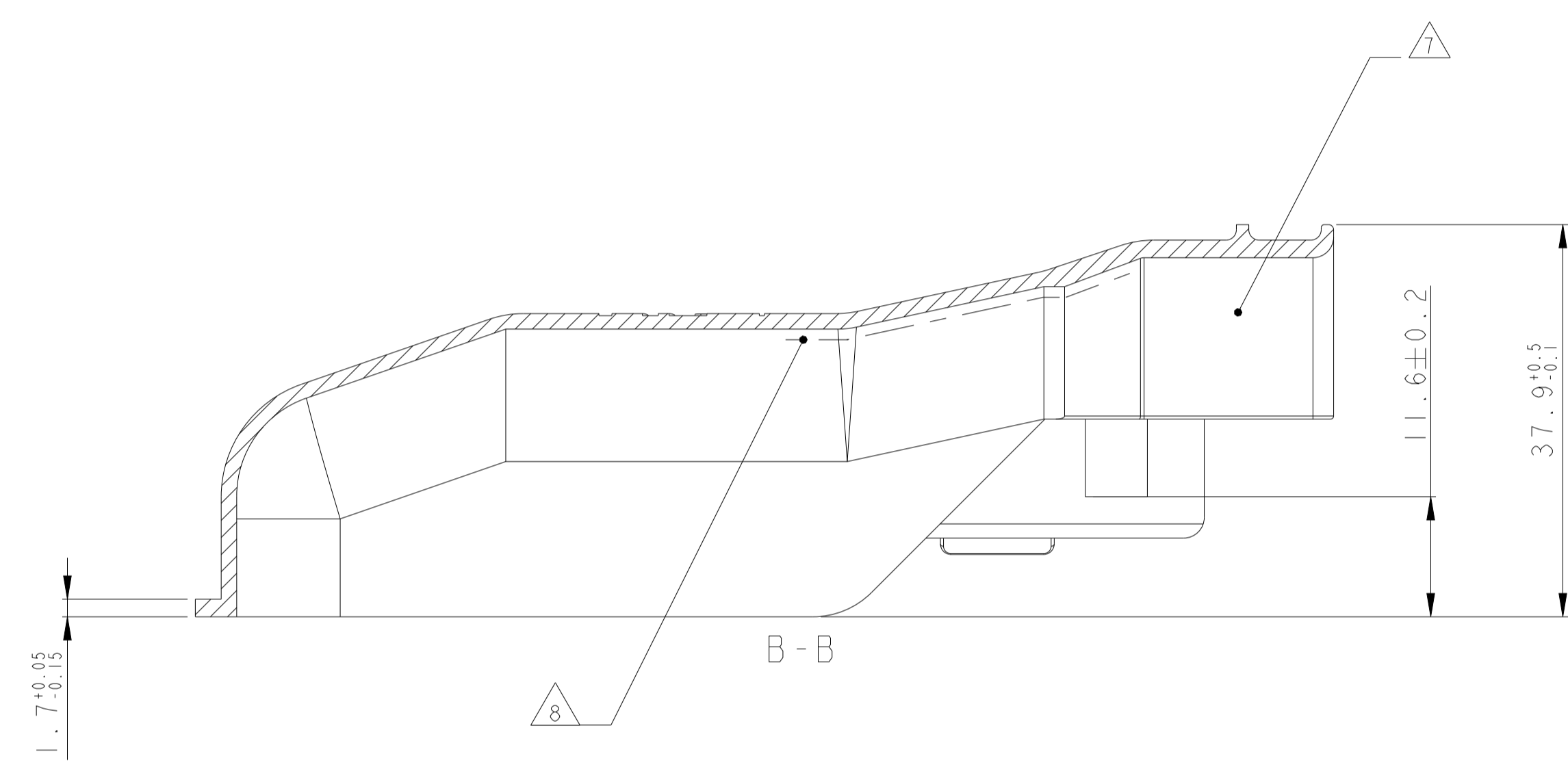

SECTION A-A
 Schnitt

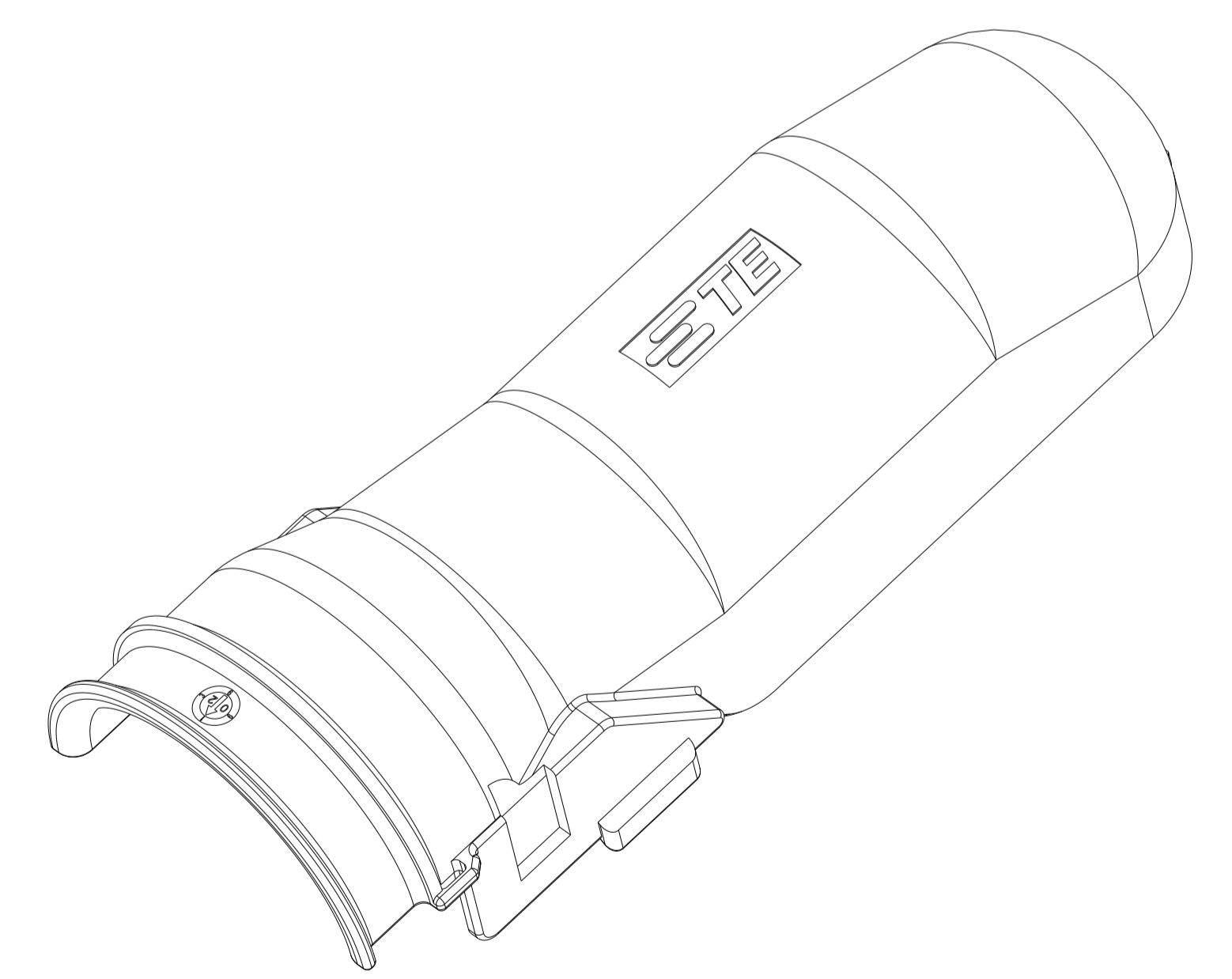
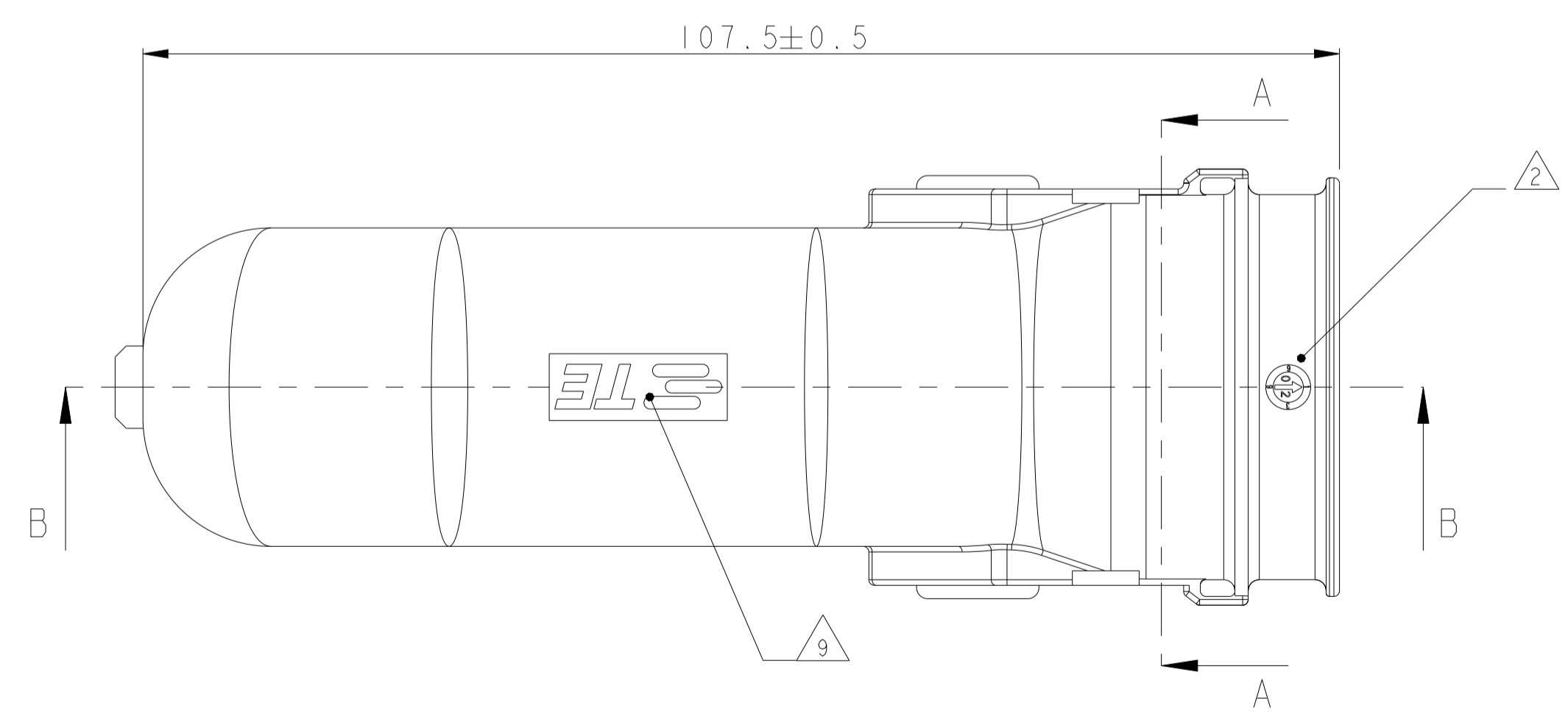
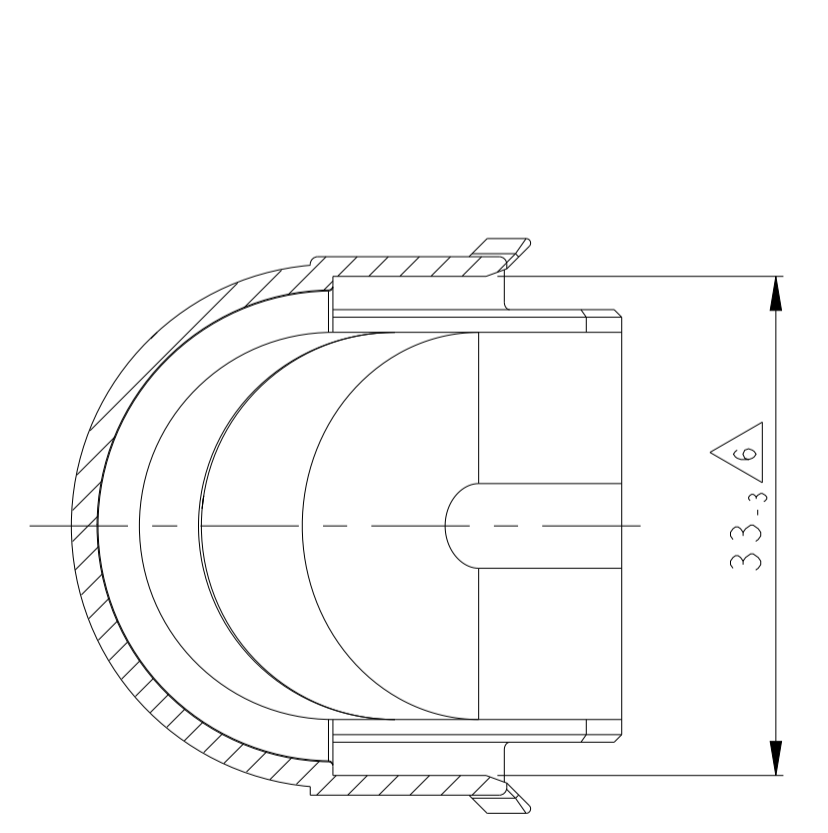

THIS DRAWING IS A CONTROLLED DOCUMENT. DIESES ZEICHNUNGSDOKUMENT WIRD DURCH UNS INCORPORATED KONTROLLIERT. ABERWACHEN, DIE EIN TECHNISCHE FÄHIGKEIT STELLEN, SICH ANPASSEN DEN ANWELDES LETZTLIEGENDE ANFORDERUNGSSTAND ÜBERNENNE SIE AUF ANWELDES		DWN H. Hübner 18FEB03	18FEB03	TE Connectivity NAME COVER FOR 39/62 POS. CONNECTORS Abdeckkappe fuer 39/62pol. Steckverbinder
DIMENSIONS MASSEINHEITEN: mm		APVD R. Kopp	APVD R. Kopp	
TOLERANCES UNLESS OTHERWISE SPECIFIED: ACC. TO ISO 8015 3-PLC ± 2-PLC ± 1-PLC ± ANGLES/WINKEL ±2° FINISH/OBERFLÄCHE/FARBE SEE TABLE siehe Tabelle		PRODUCT SPEC 108-18946	APPLICATION SPEC 114-18660	RESTRICTED TO NUR FÜR
1418882-1	PA66-GF20	BLACK	COVER Abdeckkappe	REV. B
TE PART-NO. TE Teile-Nr.	MAT.	COLOR Farbe	DESCRIPTION Beschreibung	REV. I
MATERIAL SEE TABLE siehe Tabelle		WEIGHT GEWICHT 15g		CUSTOMER DRAWING
SIZE A100779		DRAWING NO. ZEICHNUNGS-NR. 1418882		SCALE MASSSTAB 2:1
SHEET BLATT 1		OF VON 1		REV. B4