

SJ016910S
(ON DRAWING) 台異図

版数 VER.	年月日 DATE	CN NO.	変更内容 DESCRIPTION	製図 DR.	担当 CHK.	査閲 APPD.	承認 APPD.
2	27/DEC/2000	46656	CHANGED TO SEMS-SCREW	H. SAKURADA	Y. NAKAMURA	S. NANA0	M. MAJIME
3	03/JUN/2003	51320	REDRAWN	H. SAKURADA	T. SUZUKI	E. MATSUMOTO	S. NANA0
4	26/JUN/2020	034859	CHANGED NOTE	—	K. KAJIHARA	T. TAKESHITA	E. MATSUMOTO

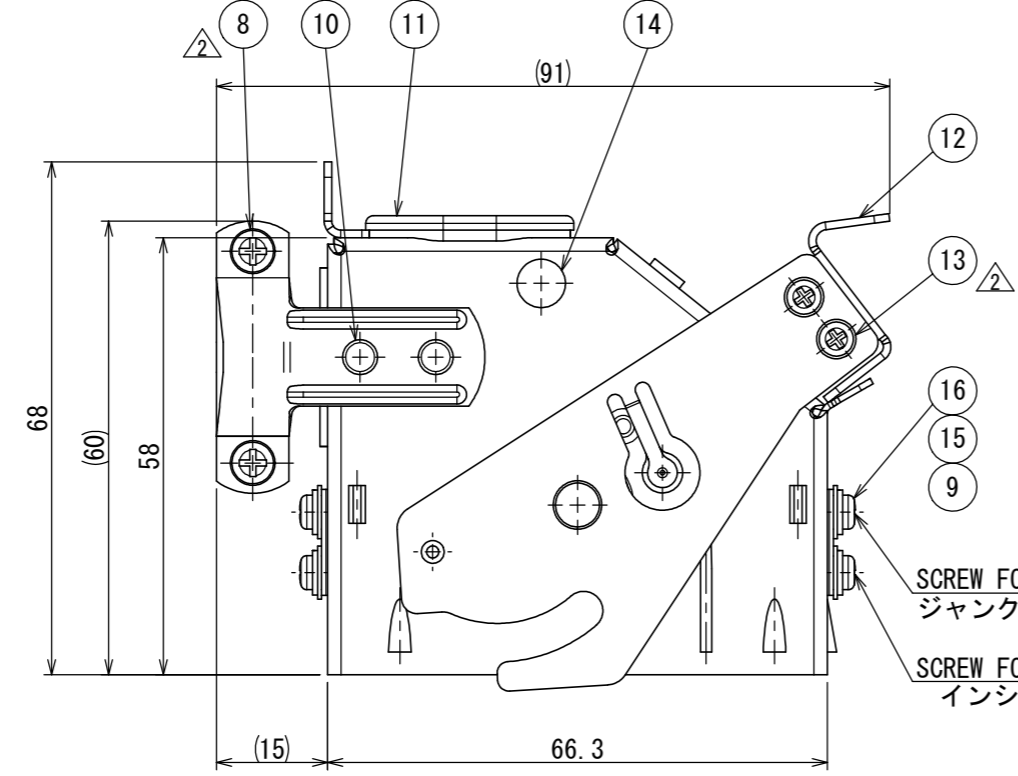
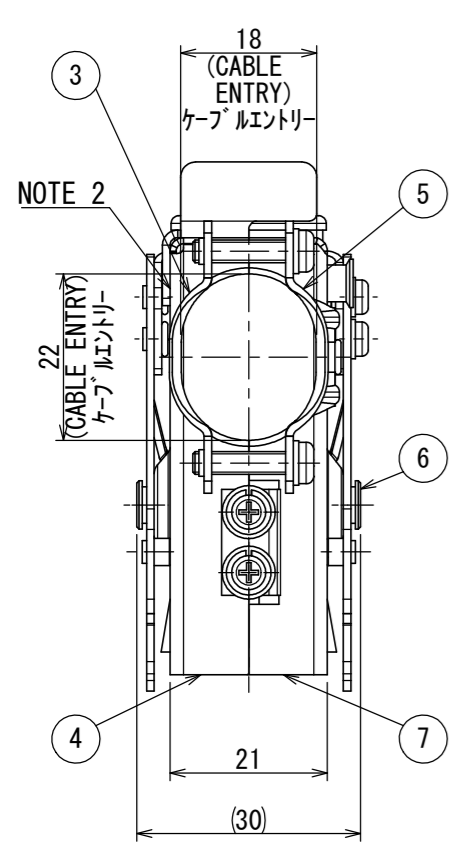

SCREW FOR FIXING JUNCTION SHELL
ジャンクションシェル固定用ねじ

SCREW FOR FIXING INSULATOR
インシュレータ固定用ねじ

DESIGNATION
命名法

SERIES シリーズ名 QE 45 01 A 30 ※-F0
 90° ANGLE ケーブル引出形状(90°)
 KEY POSITION キーポジション
 MODIFICATION モディファイ

CONTACT LESS (NOTE 1) コンタクト無し
 CONTACT TYPE P: PIN CONTACT S: SOCKET CONTACT
 CONTACT 性別 P: ピンコンタクト S: ソケットコンタクト
 INSERT ARRANGEMENT & NUMBER OF CONTACTS
 インサート配列及びコンタクト数

NOTE 1. CONTACTS ARE SOLD SEPARATELY. THEIR PART NUMBERS ARE SHOWN BELOW.
TABLE 1

PART No. 名称	DWG. No. 図番
QEP-16-※ PIN CONTACT	SJ013832
QES-16-※ SOCKET CONTACT	SJ013833

注1. コンタクトは別売りであるのでTABLE1の図番を参照の上、別発注してください。
 △2. 図示の位置に品名、社名及びロット番号を表示する。但し、“-F0”は表示しない。

△2. PART NUMBER, COMPANY LOGO “JAE” AND LOT NUMBER ARE MARKED AS INDICATED. “-F0” IS NOT MARKED.

符号 NO.	名称 DESCRIPTION	個数 QTY.	材料 MATERIAL	仕上 FINISH	備考 REMARKS
16	WASHER	4	STEEL	NICKEL PLATING	
15	SCREW	△2 4	STEEL	NICKEL PLATING	
14	LATCH RIVET #2	1	STAINLESS STEEL	PASSIVATE	
13	SEMS-SCREW	2	STEEL	NICKEL PLATING	M2. 5
12	LEVER ASSEMBLY	1	STAINLESS STEEL	PASSIVATE	
11	CAP	1	SYNTHETIC RUBBER	—	
10	RIVET	4	COPPER ALLOY	NICKEL PLATING	
9	SPRING WASHER	4	STEEL	NICKEL PLATING	
8	SEMS-SCREW	2	STEEL	NICKEL PLATING	M3
7	SHELL #1	1	STEEL	NICKEL PLATING	
6	LATCH RIVET #1	2	STAINLESS STEEL	PASSIVATE	
5	CLAMP SADOLE #1	1	STEEL	NICKEL PLATING	
4	SHELL #2	1	STEEL	NICKEL PLATING	
3	CLAMP SADOLE #2	1	STEEL	NICKEL PLATING	
2	INSULATOR	1	DIALLYL PHTHALATE	—	COLOR: GREEN
1	CONTACT	30	COPPER ALLOY	GOLD PLATING	NOTE 1

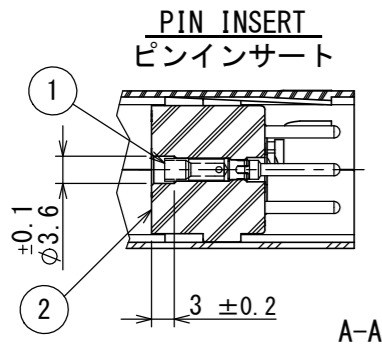

THESE MARKINGS LETTERS IN DRAWING SHOW SOCKET INSERT. FOR PIN INSERT MARK AS FOLLOWS.
 図の表示文字はソケットインサートの場合でありピンインサートの場合は下図のようになる。

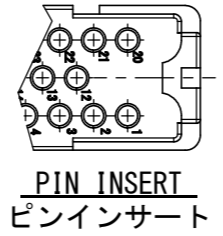

SPECIFICATION
 DIELECTRIC WITHSTANDING VOLTAGE : 2000VAC FOR 1 MINUTE
 INSULATION RESISTANCE : 5000MΩ MIN. (AT 500VDC)
 APPLICABLE WIRE : WVO 0.75mm² × 30, 1.25mm² × 25

仕様
 耐電圧 : 2000VAC (1分間) △3
 絶縁抵抗 : 5000MΩ以上 (500VDCにて) △2
 使用ケーブル : WVO 0.75mm² 30本, 1.25mm² 25本

仕様書 (SPECIFICATION) JACS-3024 J AHL-3024 △3	第1版 (ORIGINAL DATE) 06/JAN/1981	尺度 (SCALE) 1:1	シリーズ (SERIES) QE	日本航空電子工業株式会社 JAE JAPAN AVIATION ELECTRONICS INDUSTRY, LTD.	版数 (VER.) 4
一般公差 (GENERAL TOLERANCE) 寸法 (DIMENSION) × ±0.8 ×× ±0.8 ××× ± ×××× ±	角度 (ANGLES) ×° ± ×°×' ± 単位 (UNIT) : mm	製図 DR. E. MURANO	名称 (TITLE) QE4501A30※-F0	図面番号 (DRAWING NO.) SJ016915	質量 (MASS) —
担当 CHK. H. YAMAZAKI	査閲 APPD. H. KAWAMURA	承認 APPD. T. YAJIMA	シート (SHEET NO.) 1 OF 1		

DCF-C-2121 (20.02)

WISDOM承認 2020/07/01