

MASSE IN mm — EINZELMASSE NICHT MASSTÄBLICH

ZCHNG. N.
C-160464-D

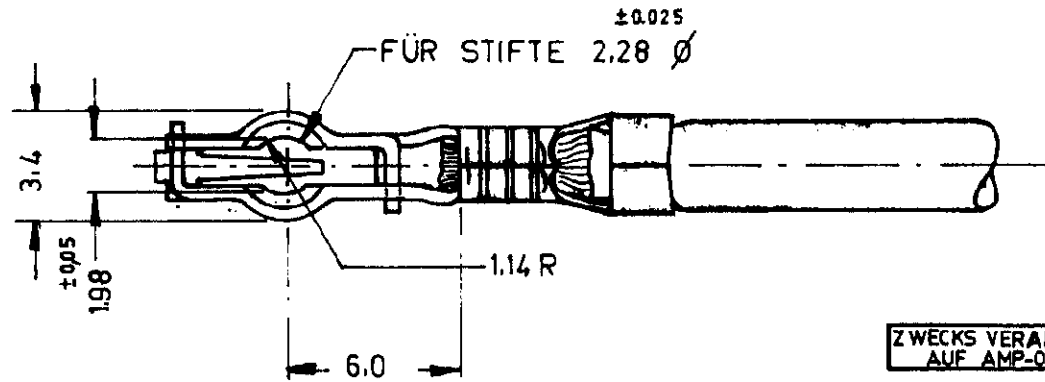

BESTELL Nr.	OBERFLACHE
160464-1	blank
160464-2	verzinkt
160464-3	versilbert
160464-4	verzinkt

ZWECKS VERARBEITUNG
AUF AMP-O-MATOR

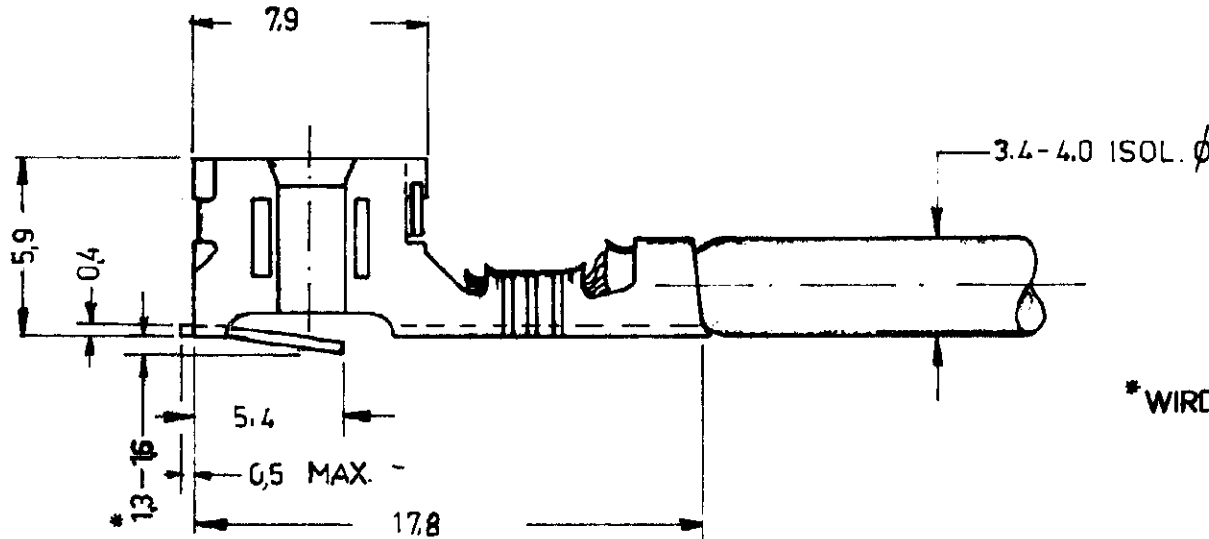

* WIRD WÄHREND DES ANSCHLAGENS
HERAUSGEDRÜCKT.

REDRAWN

KUNDEN ZEICHNUNG	-9 -8 -7 -6 -5 -4 -3 -2 -1	FORM.	BESTELL-Nr.	BENENNUNG	BEMERKUNGEN	TEIL Nr.
	STÜCKZAHL		MATERIAL	WARMEBEHANDLG.	OBERFLACHE	
			ZINNBRONZE		SIEHE TABELLE	
			AMP	GEZ. <i>Horn</i> 18. nov. 63	DAT.	GES.
		DEUTSCHE AMP GmbH LANGEN	GEPR. <i>Wlm</i> 18.11.63	DAT.	GEN <i>Wlm</i> 18.11.63	ERSTE VERWENDG
BESCHREIBUNG		TYPE	MASSTAB	FABR. FORM.	ZCHNG. Nr.	ANDG.
FÜR NORMQUERSCHNITT 1.0 mm ²		A.M.	4:1	HA	C-160464-D	F
		GESAMT. QUERSCHNITTBEREICH 0.8 - 1.4 mm ²		CLUSTER STECKHÜLSE		

© 1963 BY Deutsche AMP GmbH
© 1964 BY AMP Holland N.Y. ALLE
RECHTE VORBEHALTEN. AMP ERZEUG-
NISSE SIND DURCH ERTEILTE BZW. AN-
GEMELDETE PATENTE GESCHÜTZT.