

PREFERRED MOUNTING SITUATION FOR CABLE TIE
 Bevorzugte Montagestellung fuer Kabelbinder

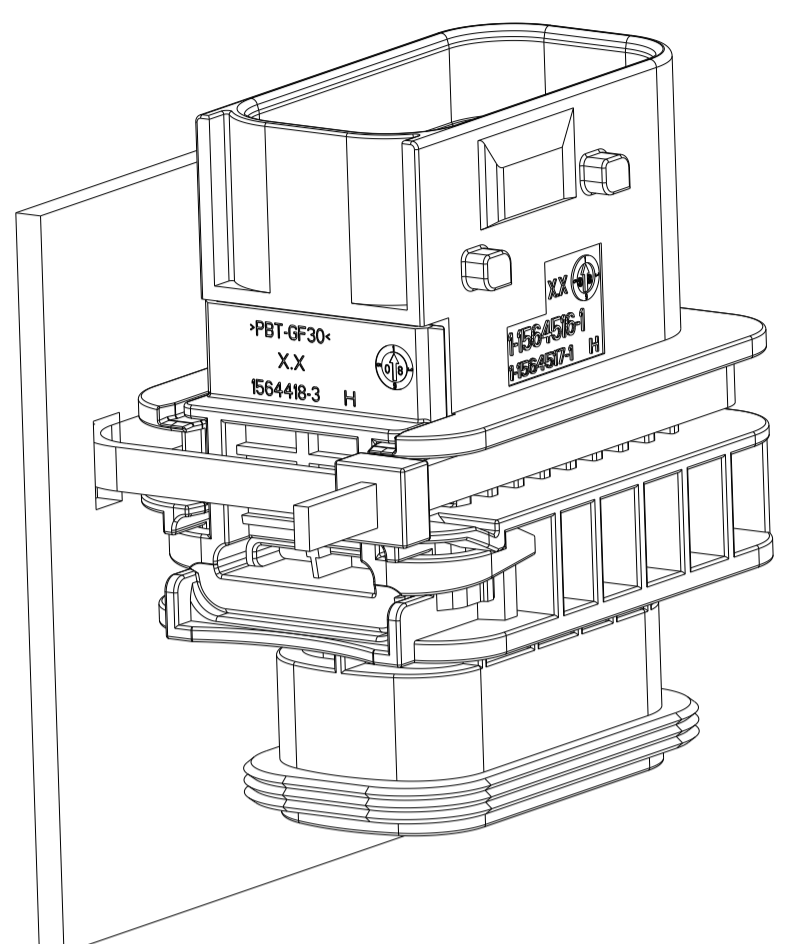

DELIVERY CONDITION:
 SECONDARY LOCKING DEVICE
 IN PRE-LOCKED POSITION
 Lieferzustand:
 2. Kontaktsicherung in Vorraststellung

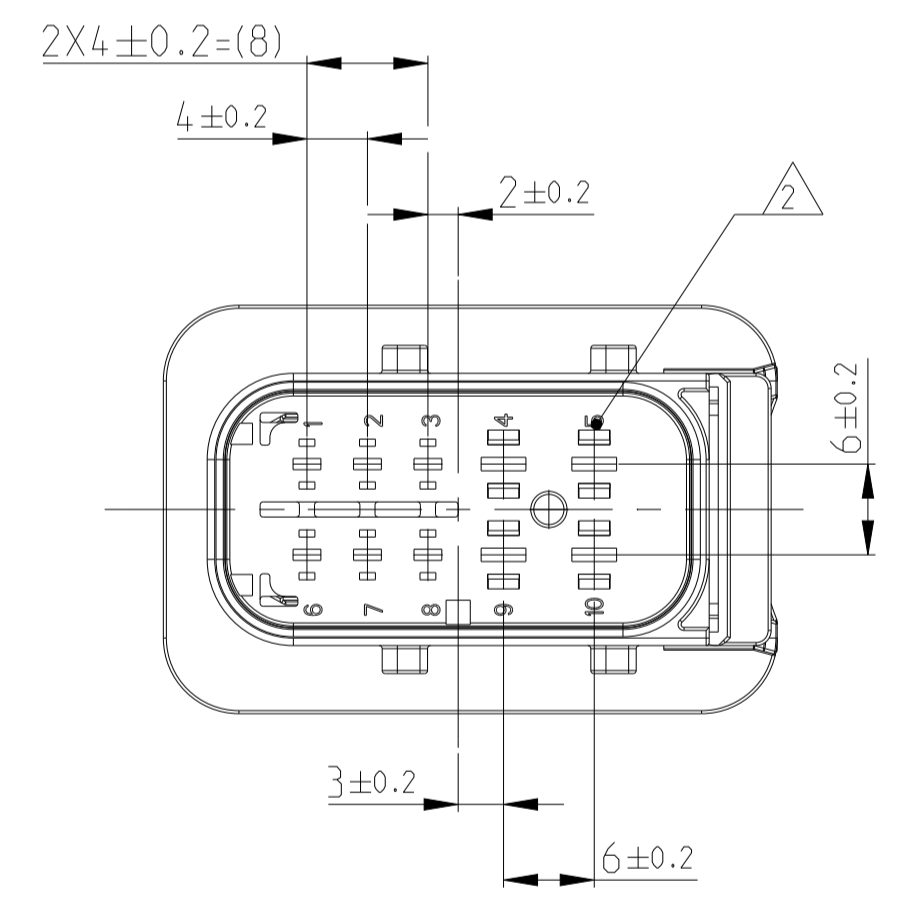
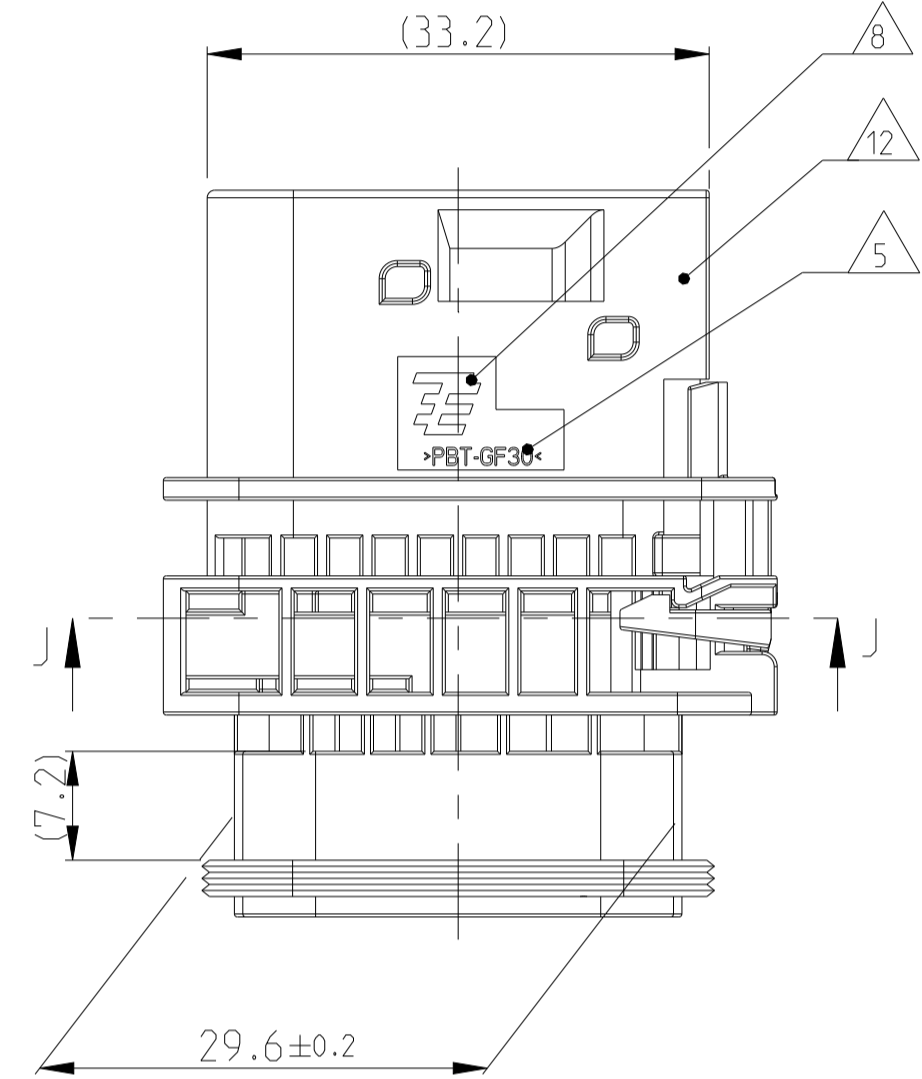
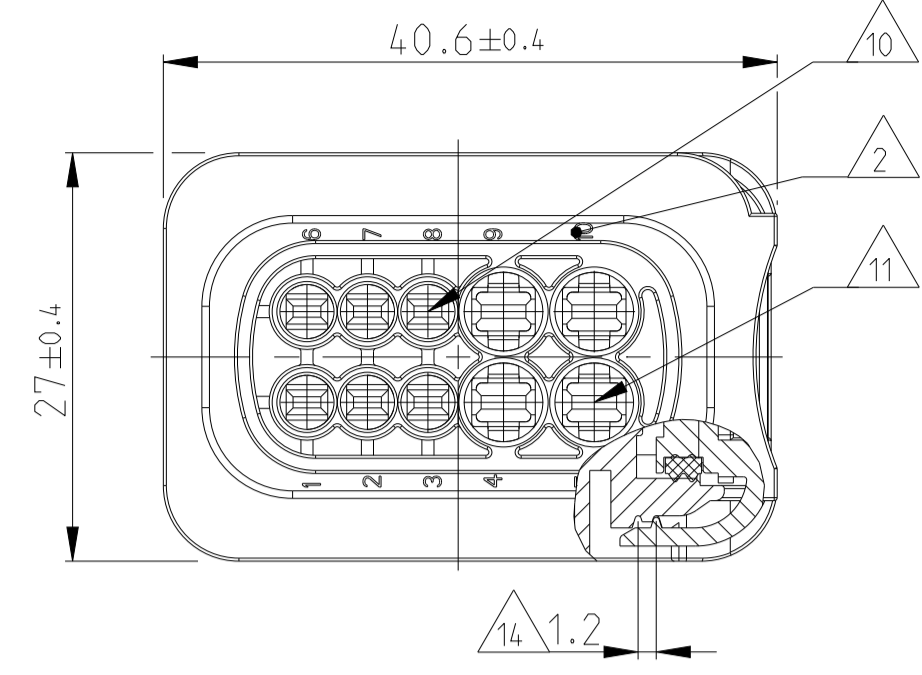
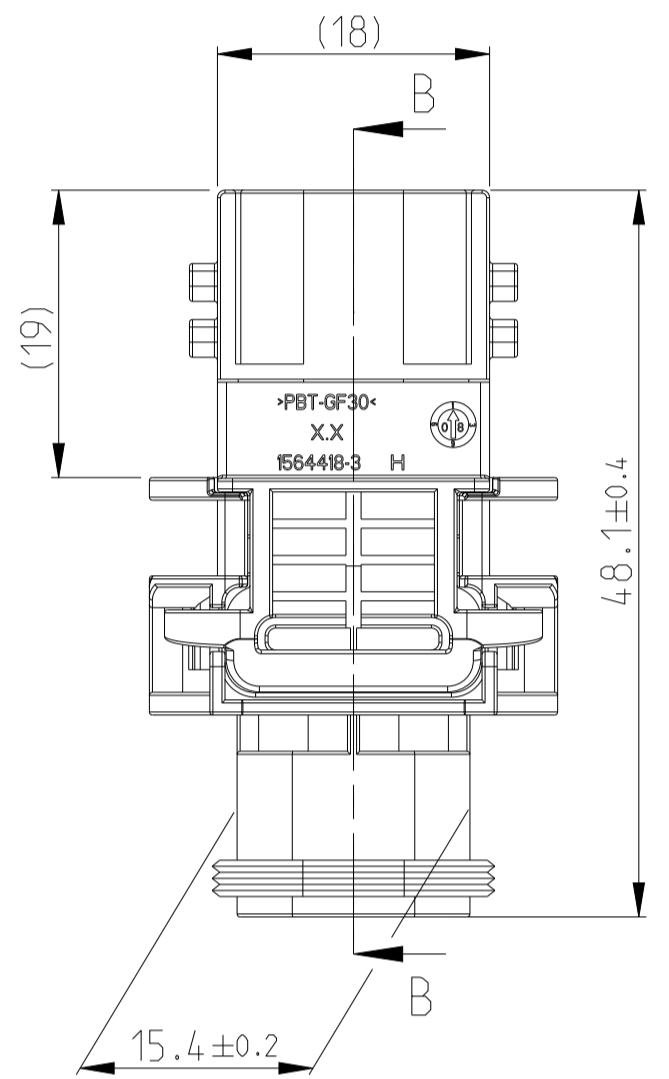

1-1564516-1 AS SHOWN
 1-1564516-1 wie gezeigt

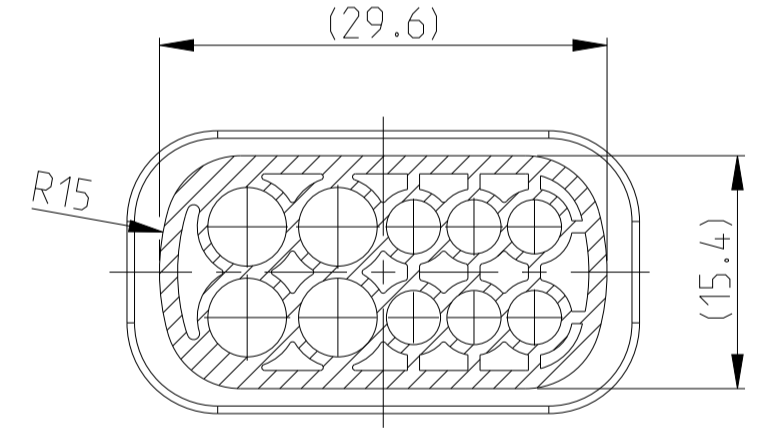
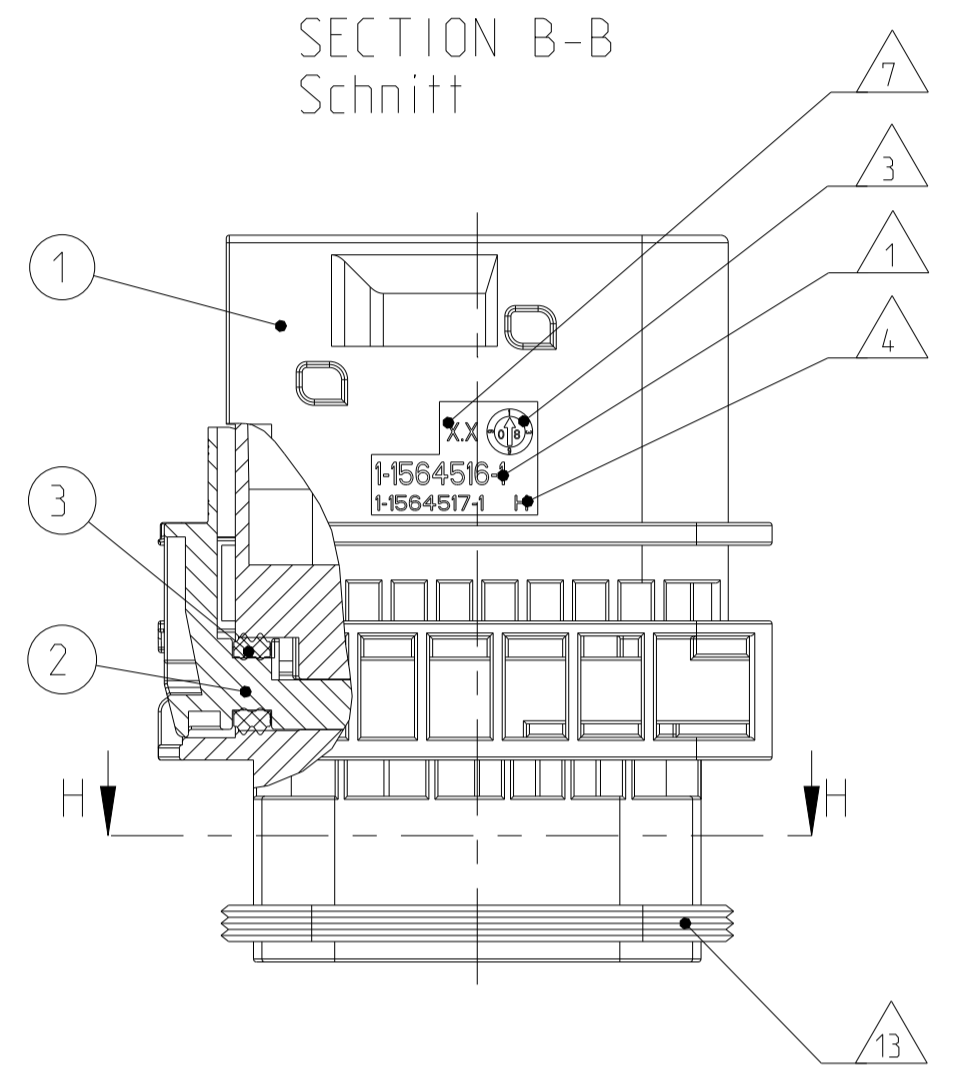

SECTION H-H
 Schnitt

LOC	DIST	REV	DATE	BY	APPV
A1	-	H	25MAY2011	DB	CE
		H1	27APR2016	MAH	GILL
		H2	24AUG2021	DRK	AW
		H3	22MAR2022	NS	AW

- NOTES
 Bemerkungen
- TE ORDER-NO.
TE Bestell-Nr.
 - CAVITY NUMBERING
Kammerbezeichnung
 - PRODUCTION DATE
Produktionsdatum
 - LETTER-INSERT FOR THE REVISION STATUS OF THE MOULD
Schriftsatz fuer Aenderungszustand des Werkzeuges
 - MATERIAL MARKING ACCORDING TO VDA 260
Werkstoffkennzeichnung nach VDA 260
 - BULK PACKAGING IN CORRUGATED BOX
Schuetztafel im Versandkarton
 - MOULD CAVITY MARKING
Nestmarkierung
 - TE LOGO
TE Logo
 - SUITABLE COUNTERPART SEE DRAWING: 1564514
passendes Gegenstueck siehe Zeichnung: 1564514
 - CAVITIES MATED WITH TAB 1.6 x 0.6 MM (SWS)
SEE PRODUCT GROUP DRAWING
TE NO: 1355055
MAX. WIRE SIZE: 1.0mm² FLR

WIRE SIZE: 1.5mm² FLR PERMITTED ONLY IN
ASSOCIATION WITH
SINGLE WIRE SEALING PN 0-2287497-1
ALLOWED TEMPERATURE 120 DEGREE CELSIUS

Kontaktkammer passend fuer Flachstecker 1.6x0.6 mm (EDS)
siehe Produktgruppenzeichnung
TE Nr: 1355055
max. Drahtgrossenbereich: 1.0mm² FLR

Es ist ein Drahtgrossenbereich von 1.5mm² FLR nur
in Verbindung
mit der Einzelabdichtung PN 0-2287497-1
bis zu 120°C zugelassen
 - CAVITIES MATED WITH TAB 2.8 x 0.8 MM (SWS)
SEE PRODUCT GROUP DRAWING
TE NO: 1355052
MAX. WIRE SIZE: 2.5mm² FLR (AWG 12 TXL)

Kontaktkammer passend fuer Flachstecker 2.8 x 0.8 mm (EDS)
siehe Produktgruppenzeichnung
TE Nr: 1355052
max. Drahtgrossenbereich: 2.5mm² FLR (AWG 12 TXL)
 - INTERFACE ACC. DRAWING: 114-18807-1
Kragenschluss nach Zeichnung: 114-18807-1
 - MATED WITH COVER SEE DRAWING: 1563110, 1563111
Passend zu Kappe siehe Zeichnung: 1563110, 1563111
 - SLIDING DISTANCE OF SECONDARY LOCKING
Verschiebeweg der zweiten Kontaktsicherung
 - MALFUNCTION CAUSED BY LAQUER IS NOT
COVERED BY TE WARRANTY
Funktionsbeeintraechtigung durch Lackieren. Liegt nicht
im Einfluss und Gewährleistungsumfang von TE

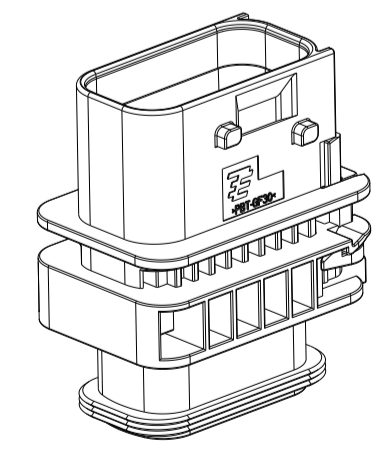
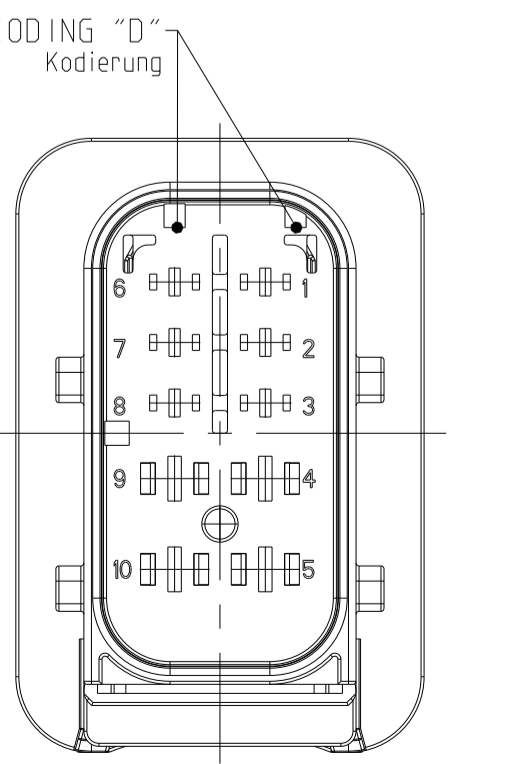
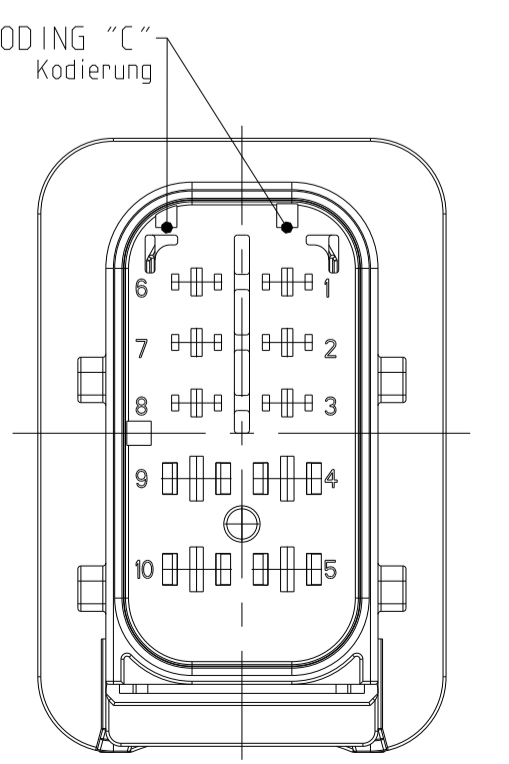
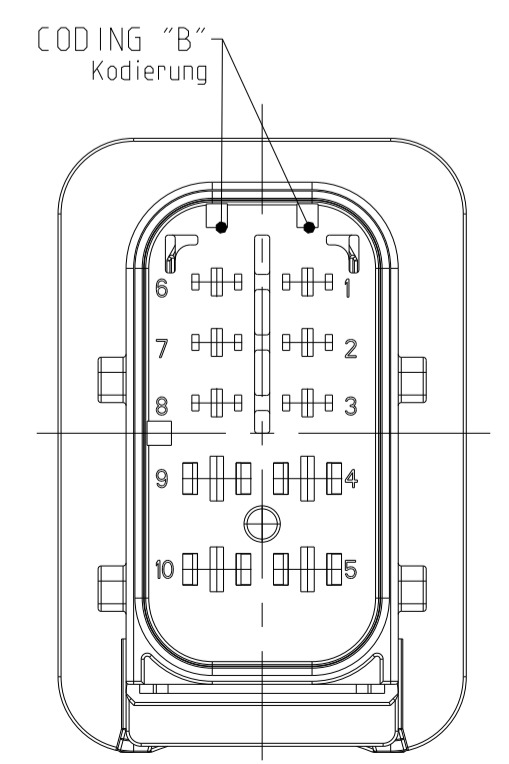
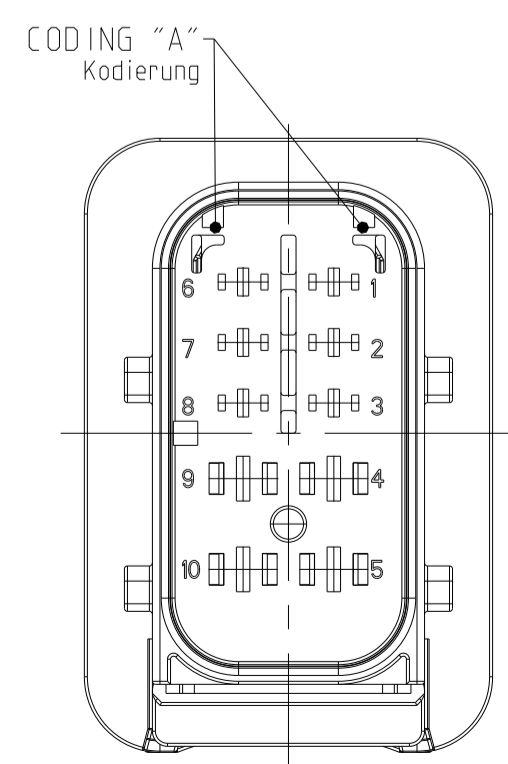
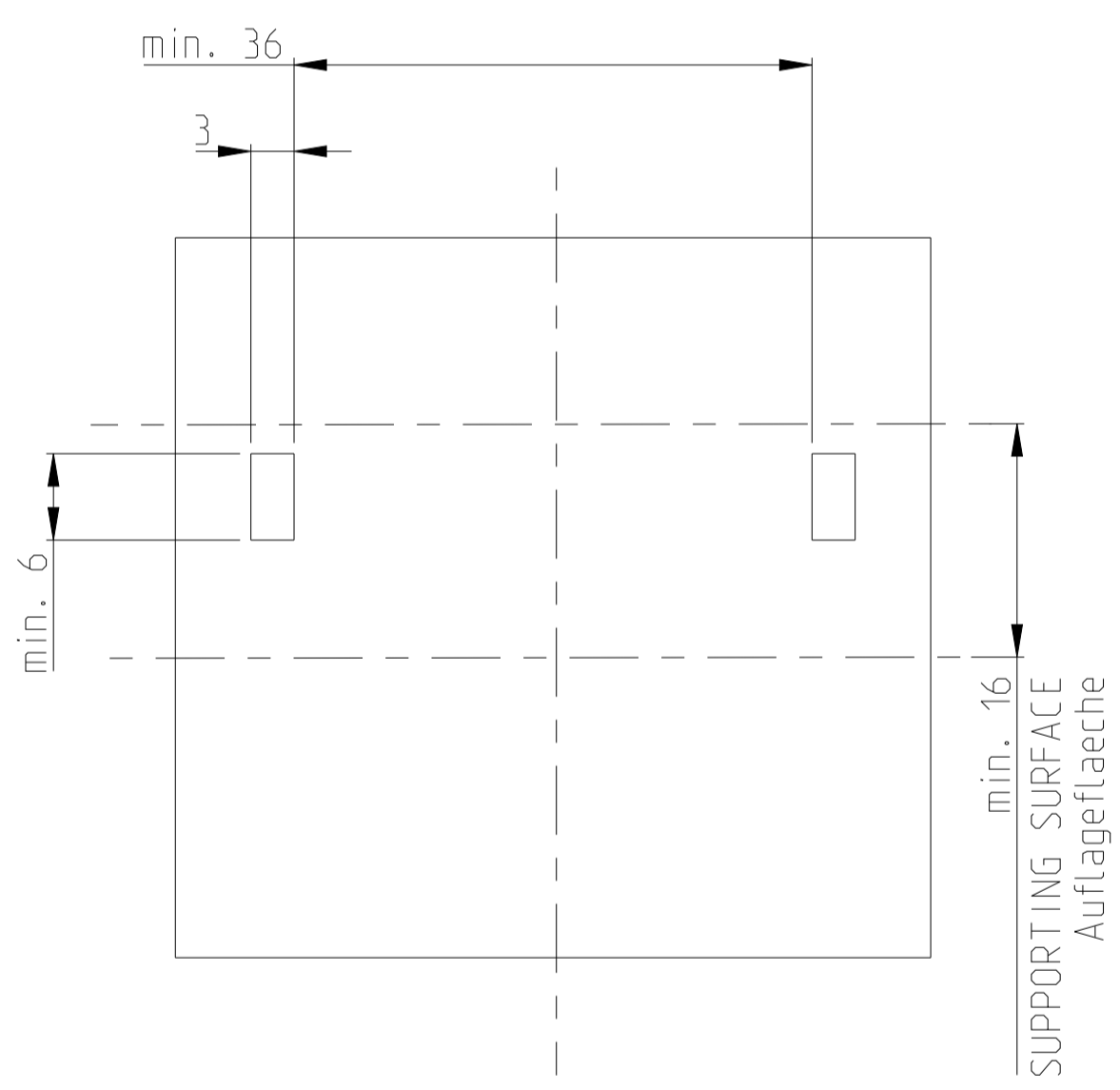

SCALE 1:1
 Maßstab

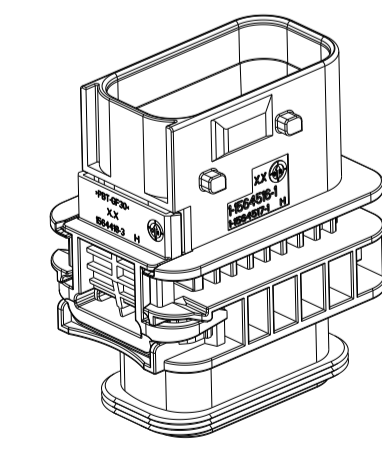

SCALE 1:1
 Maßstab

TE ORDER-NO. TE Bestell-Nr.	REV.	NO. OF POS. Polzahl	CODE Kodierung	QUANTITY Stueck	ITEM NO ASSY
4-1564516-1	H	10	D	-	4
3-1564516-1	H	10	C	-	3
2-1564516-1	H	10	B	-	2
1-1564516-1	H	10	A	-	1

THIS DRAWING IS A CONTROLLED DOCUMENT.
 DIESES ZEICHNUNGSDOKUMENT WIRD DURCH UNS KONTROLLIERT HANTALIERT.
 ANSONSTEN ZU DEN TECHNISCHEM VERFAHREN SIND GEBUNDEN.
 DEN ANWENDUNGSPERSONEN ANZEIGENDE VERFAHREN SIND ANZUFOLGEN.

TE LOGO RELATED TO MOLDING TOOL
 TE LOGO abhängig vom Spritzgusswerkzeug

ITEM NO	DESCRIPTION	COLOUR	MATERIAL
1	10POS. TAB HOUSING, CODE "1" 10pos. Flachsteckergehäuse, Kod. "A"	BLACK schwarz	PBT-GF30 / V-0
2	10POS. TAB HOUSING, CODE "B" 10pos. Flachsteckergehäuse, Kod. "B"	GREY grau	PBT-GF30 / V-0
3	10POS. TAB HOUSING, CODE "C" 10pos. Flachsteckergehäuse, Kod. "C"	GREEN gruen	PBT-GF30 / V-0
4	10POS. TAB HOUSING, CODE "D" 10pos. Flachsteckergehäuse, Kod. "D"	YELLOW gelb	PBT-GF30 / V-0
5	SECONDARY LOCKING DEVICE zweite Kontaktsicherung	WHITE weiss	MVO

TE ORDER-NO.	REV.	NO. OF POS.	CODE	QUANTITY	ITEM NO
4-1564516-1	H	10	D	-	4
3-1564516-1	H	10	C	-	3
2-1564516-1	H	10	B	-	2
1-1564516-1	H	10	A	-	1

TE Connectivity

NAME: 10 POS. TAB 1.6x0.6/2.8x0.8 TAB HSG. ASSY
 10pos. TAB 1.6x0.6/2.8x0.8 Flachsteckergehäuse (H)
 HEAVY DUTY SEALED CONNECTOR SERIES - GROUP D

SIZE: 10 00779
 CAGE CODE: 1564516
 DRAWING NO: 1-1564516-1

WEIGHT: 18.55 g
 GEWICHT: 18.55 g

CUSTOMER DRAWING

SCALE: 5:1
 MASSSTAB: 5:1

SHEET: 1 OF 1
 BLATT: 1 VON 1

REV: H3