

Verpackt im Gurt in Anlehnung an DIN IEC 60286-3
 tape on reel packaging according to DIN IEC 60286-3
 Verpackungseinheit: 400 Stück
 packaging unit: 400 pcs

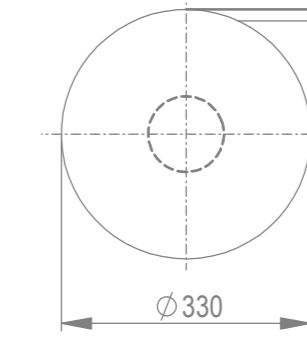

Abspulrichtung - reel off direction

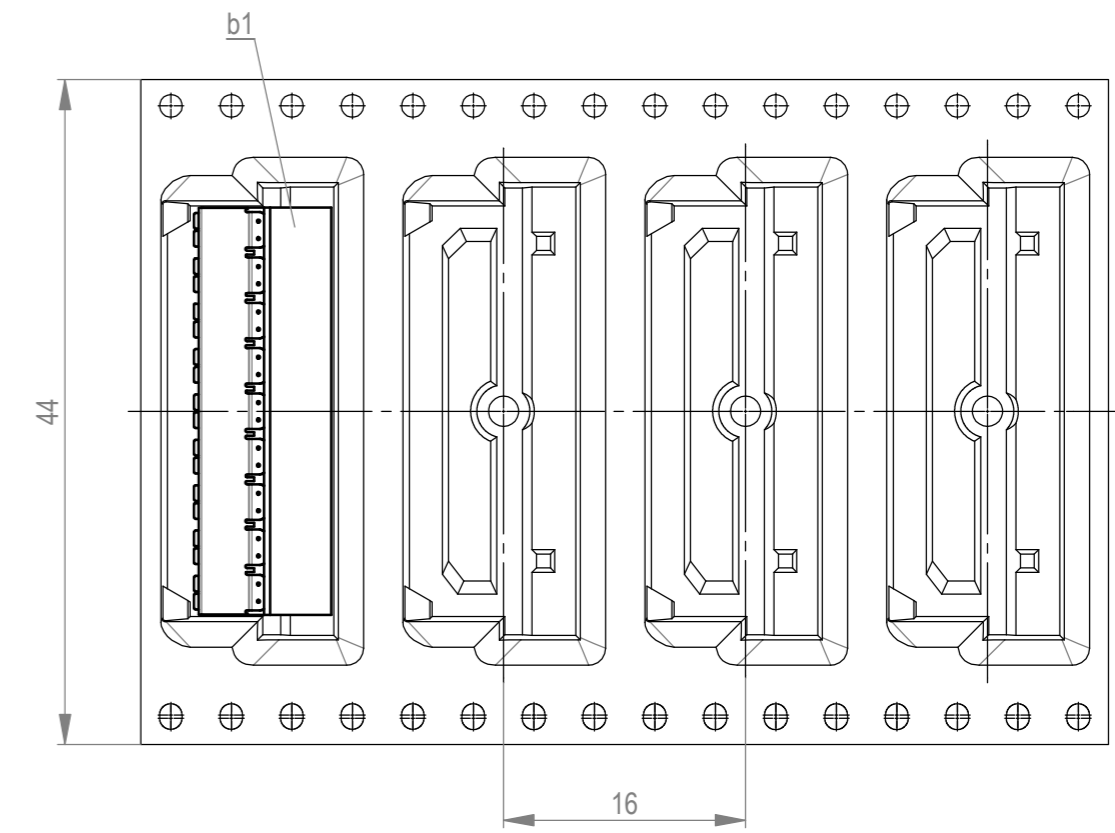

Leiterplatten-Layout Vorschlag / PCB-layout proposal

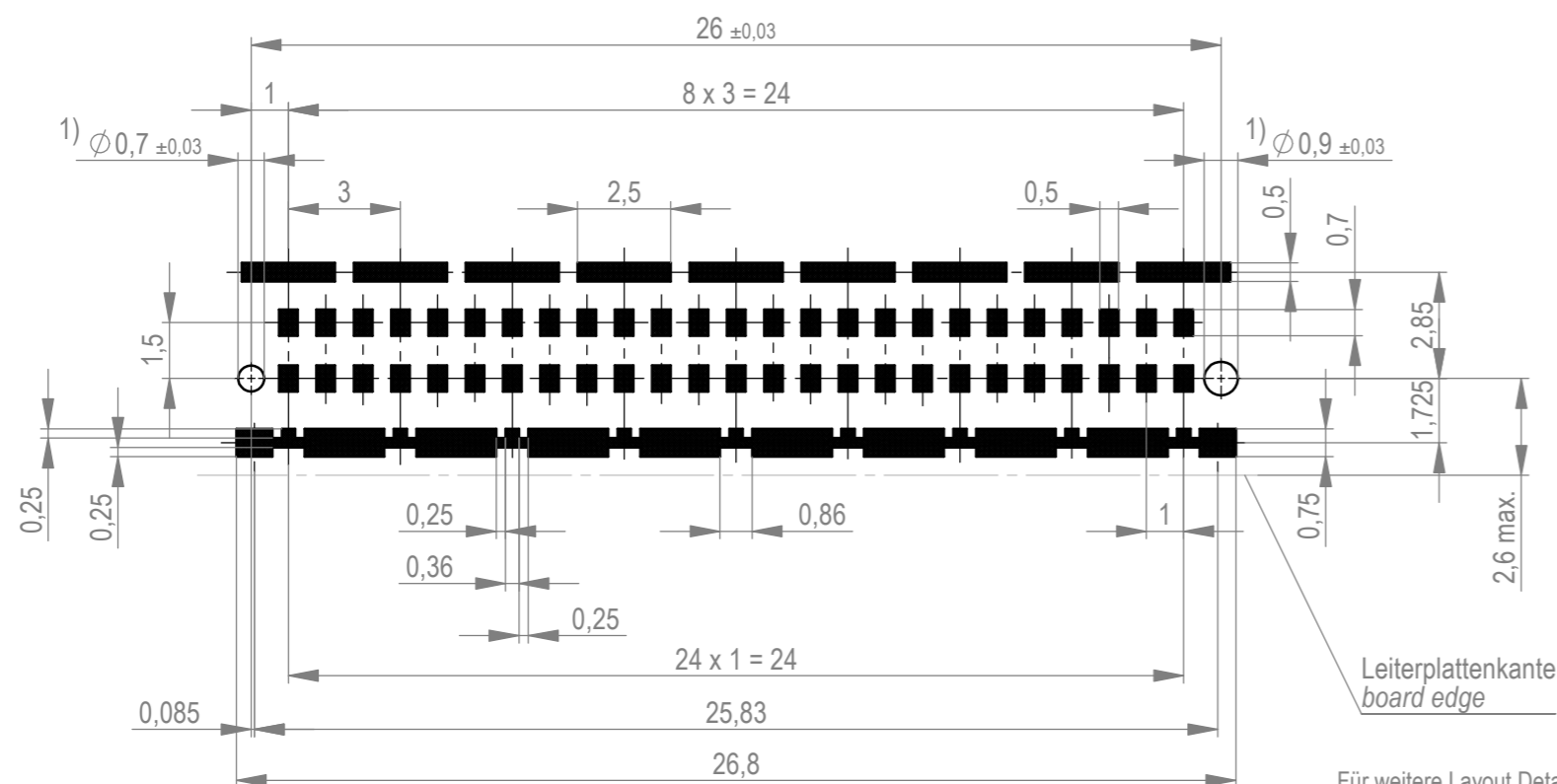

1) Durchmesser des Bohrers / drill tool

Für weitere Layout Details
 bitte Applikations Schrift
 MicroSpeed beachten.
 For further layout details
 please consider
 MicroSpeed application note.

Anforderungsstufe 1
 performance level 1

Kontaktbereich vergoldet
 mating area gold plating

Anschlussbereich verzinkt 2-6 µm
 terminal area 2-6 µm tin plating

Koplanarität der Anschlüsse ≤ 0,1 mm
 coplanarity area of termination ≤ 0,1 mm

Zeichnung Spezifikation siehe ERNI Dokument 5.3.17
 Drawing Specification according to ERNI Document 5.3.17

Dimension no. - not assigned dimension no. -	Tolerances ISO 8015		Scale 5:1	Material
Customer drawing: All rights reserved. Only for information. To ensure that this is the latest version of this drawing, please contact one of the ERNI companies before using.	Subject to modification without prior notice. Drawing will not be updated.		Male Angeled SMT 50p EMV 244692	
h Index	13.08.2020 Date			
			Class	MSPEED

Weisgabe sowie Verfertigung dieses Dokuments, Vervielfältigung und Mitteilung dieses Dokuments sind verboten, wenn nicht ausdrücklich gestattet. Zuwiderhandlungen verpflichten zu Schadenersatz. Alle Rechte sind vorbehalten. Gebrauchsmuster- oder Patentschutz wird nicht beansprucht. Die Haftung für Schäden aus dem Gebrauch dieses Dokuments ist ausgeschlossen. Die Haftung für Schäden aus dem Gebrauch dieses Dokuments ist ausgeschlossen. Die Haftung für Schäden aus dem Gebrauch dieses Dokuments ist ausgeschlossen.

Die deutsche Version dieser Zeichnung dient nur zur Erläuterung der Handlung. Bei Abweichungen vom englischen Original gilt das englische Original. The drawing has been created for convenience only and may deviate from the original. In case of any deviation the English version shall prevail.