

**Bohrbild/
drill pattern**

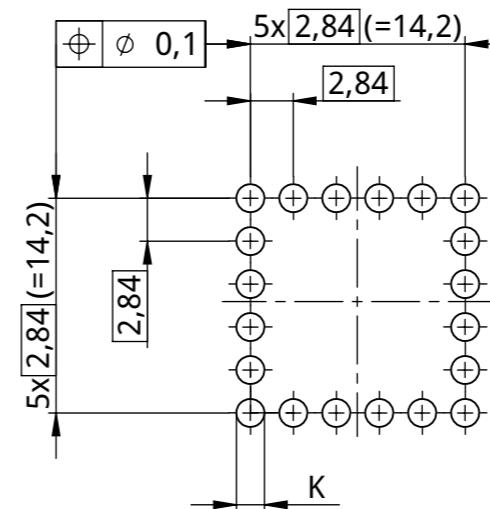

t≥3,2	End/final Ø1,90 ±0,05* Bohr/drill Ø2,05 ±0,03
Standard	End/final Ø1,85 ±0,05* Bohr/drill Ø2,0 ±0,03
LP	K

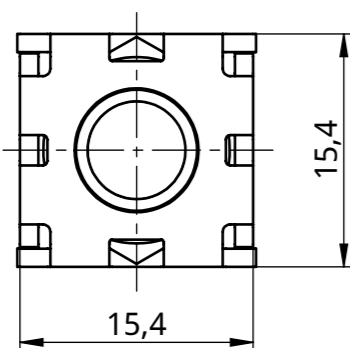
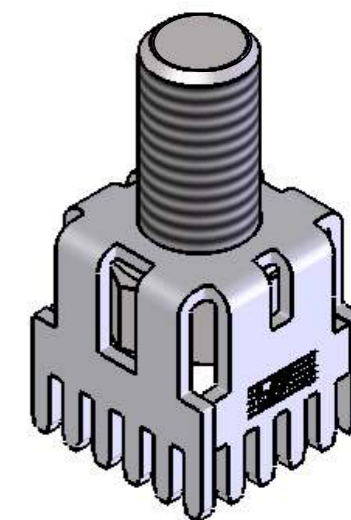

Maximales Drehmoment bei M8: 16Nm
Ausführung: EINPRESSTECHNIK
Fehlstellen bedingt durch die Galvanik zulässig!
Technische Änderungen vorbehalten!

Maximal torque for M8: 16Nm
Design: PRESS FIT
Blemishes due to electroplating process permitted!
Subject to change without notice!

*Enddurchmesser metallisiert mit min. Cu25µm (partielle Unterschreitung nicht zulässig). Gätig für HAL (Kante bedeckt), chem. Sn, chem. Ni/Au oder chem. Ni/Ag
Für Leiterplattendicke: >1,50mm!

*Final diameter metallizes with min. Cu25µm (partial lower deviation is not allowed). Valid for HAL (edge covered), chem. Sn, chem. Ni/Au or chem. Ni/Ag
For printed circuit board thickness: >1.50mm!

Technische Änderungen vorbehalten!
Unterliegt nicht dem Änderungsdienst!
Vor Verwendung dieses Datenblattes ist die Gätigkeit dieser Version zu überprüfen!

Subject to change without notice!
Subject is not inferior under change service!
Before using this datasheet, the validity must be checked!

2		Sechskantschraube DIN933 M8 x 16 hexagon bolt DIN933 M8 x 16	V2A
1	Sn	PowerPlus für M8 PowerPlus for M8	CuZn37 R370
Pos.	Oberfläche / surface	Benennung / denomination	Werkstoff / material

		Werkstoff / material:	Maßstab / scale: 2 : 1	Ursprungszg. / drawing derivation:
			Freimaßtoleranz / tolerance: DIN ISO 2768 - mH	
		Datum / date	Benennung / denomination:	
	Bearb. / drawer	07.03.16	PowerPlus mit Schraube M8 x 16	
	Gepr. / auth.			
	gezn. / mod.	15.07.16 M. Brodbeck		
		Kunden- oder Lieferantenummer / Customer- or supplier part number:		Zeichnungsnummer / drawing number: ICS-98979
A	S-Zeichnung korrigiert	15.07.16	Haug	
A	Neu	07.03.16	Haug	Blatt / page: 1
Index / index	Änderung / modification	Datum / date	Name / name	von / of: 1
		Teilenummer / Supplier part number: S98979		
VERTRAULICH! ALLE RECHTE VORBEHALTEN. Weitergabe oder Vervielfältigung ohne vorherige schriftliche Zustimmung verboten. / Confidential! All rights reserved. Passing on or duplication without previous written agreement forbidden.				Maßangaben in Millimeter / Dimensions in millimeters