

Kompaktventilatoren Gleichspannung

DC Compact Fans

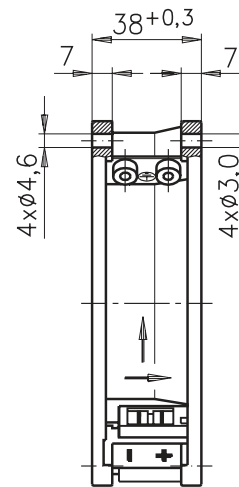
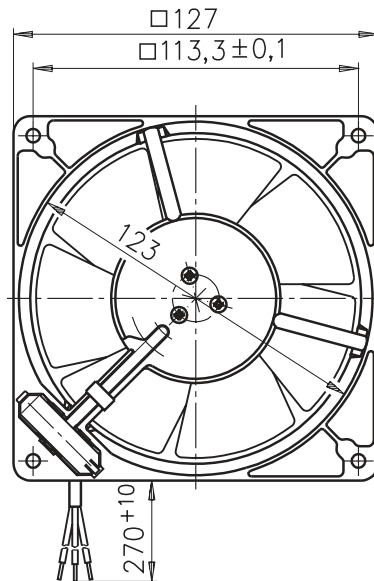

4 x \varnothing 3,0 bei
W1G115-AG03-07

4 x \varnothing 4,6 bei
W1G115-AG03-05

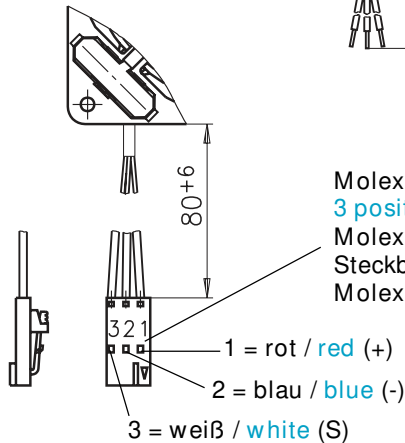

Molex-Steckergehäuse 3-polig
3 position Molex-connector-housing
Molex-Nr./ # 50-57-9403
Steckbuchse / female terminal
Molex-Nr./ # 16-02-0087

1 = rot / red (+)
2 = blau / blue (-)
3 = weiß / white (S)

Förderrichtung
Direction of air flow

"V" ←

Motor/motor: M1G 045-AI

Material

Gehäuse Aluminium Druckguss,
Lüfterrad Stahlblech direkt auf
Rotorhaube geschweißt und
einbrennlackiert.

Housing of die-cast aluminium,
impeller blades of sheet steel are
welded directly on to the rotor hub.

Änderungen vorbehalten
subject to alteration

Typ Type	Anschlusskabel Cable connection	Anschlusskabel mit Stecker Cable connection with plug	Spannung Voltage V	Spannungsbereich Voltage range V	Leistungsaufnahme Power input W	Drehzahl Speed min ⁻¹	Luftleistung Air volume m ³ /h	Geräuschpegel Noise level dBA	Zul. Umgeb.temp. Adm. amb. temp. °C
W1G 115-AG03-05	x		24	16 - 28	10	3950	270	52	60
W1G 115-AG03-07		x	24	16 - 28	10	3950	270	52	60

W1G 115-AG.p65

Kompaktventilatoren Gleichspannung

DC Compact Fans

Drehrichtung Direction of rotation	Linksdrehend auf Rotorseite gesehen	Counterclockwise, seen from rotor side
Ausführung Design	Gehäuse Aluminium Druckguss; Lüfterrad Stahlblech direkt auf Rotorhaube geschweißt und einbrennlackiert.	Housing aluminium die-cast, impeller blades of sheet steel are welded directly on to the rotor hub.
Oberflächenschutz Surface protection	Komplett schwarz einbrennlackiert	Stove-enamelled in black
Förderrichtung Direction of air flow	"V" über Streben blasend	"V" blowing over struts
Lagerung Bearings	Kugellager	Ball bearings
Elektrischer Anschluss Connecting leads	siehe Schnittstelle	see interface
Kabellänge Cable length	siehe Zeichnung	see drawing
Motorschutz Motor protection	Falschpol- und Blockierschutz	Polarity and locked rotor protection
Isolationsklasse Insulation class	"E"	"E"
Schutzart Protection	IP 22	IP 22

