

### CARRIER IN PRE LOCKED POSITION

Träger in Vorraststellung

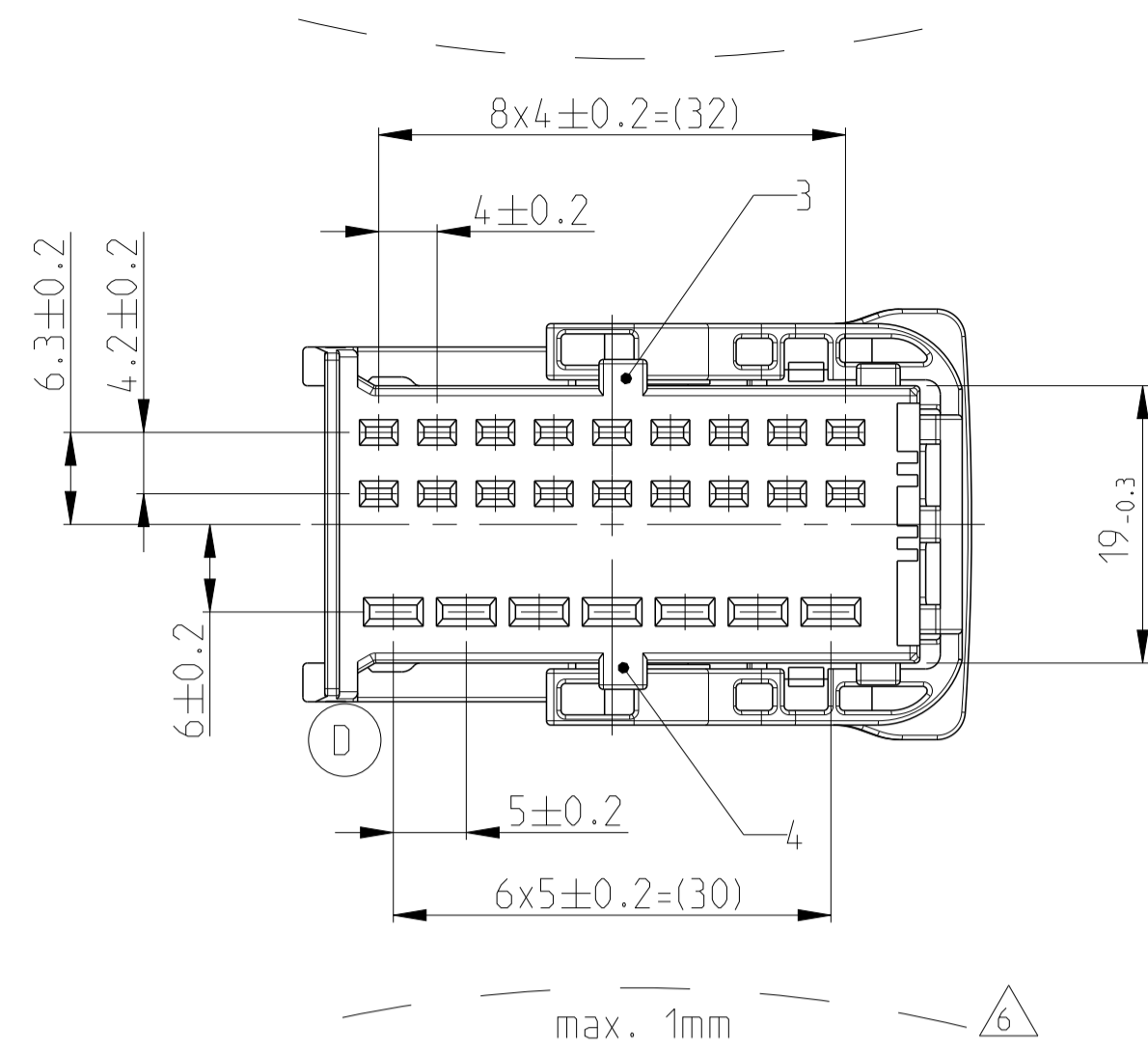
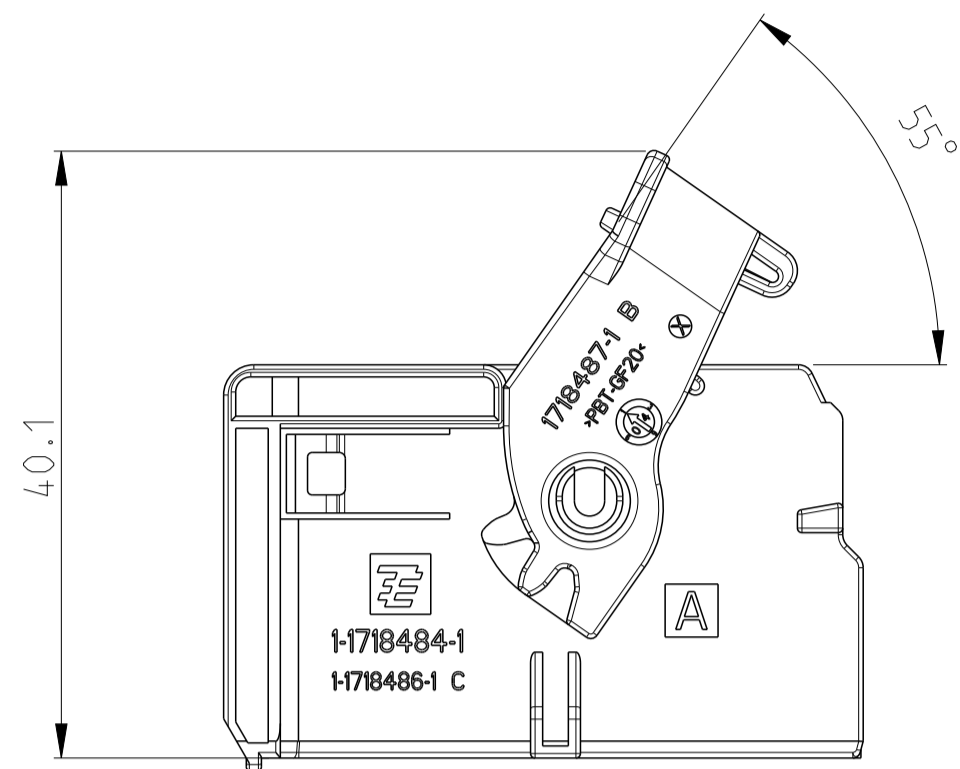

### FURTHER CODING

weitere Kodierung

### CODING B

Kodierung

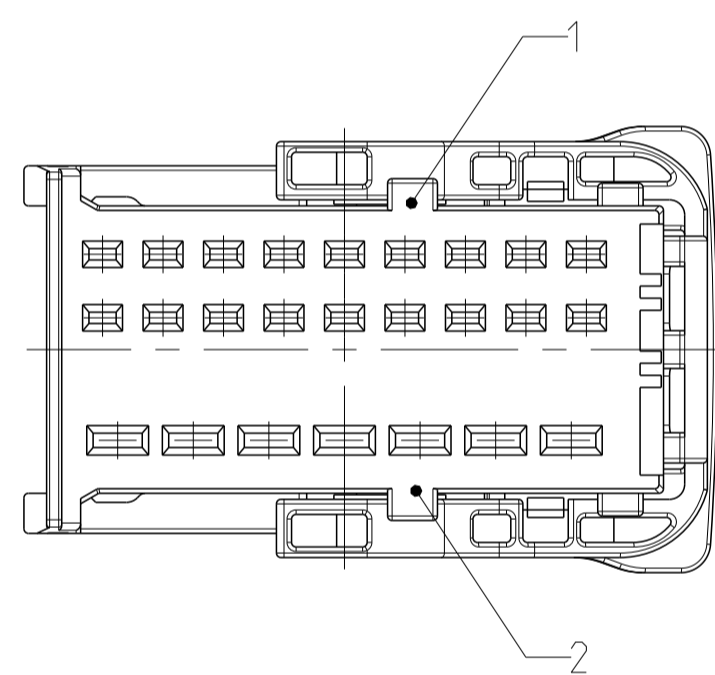

### CODING C

Kodierung

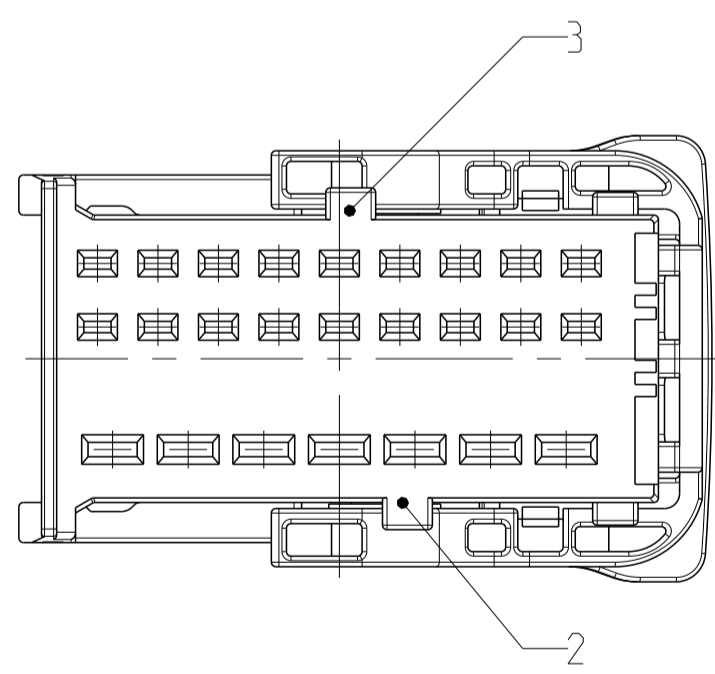

### CODING D

Kodierung

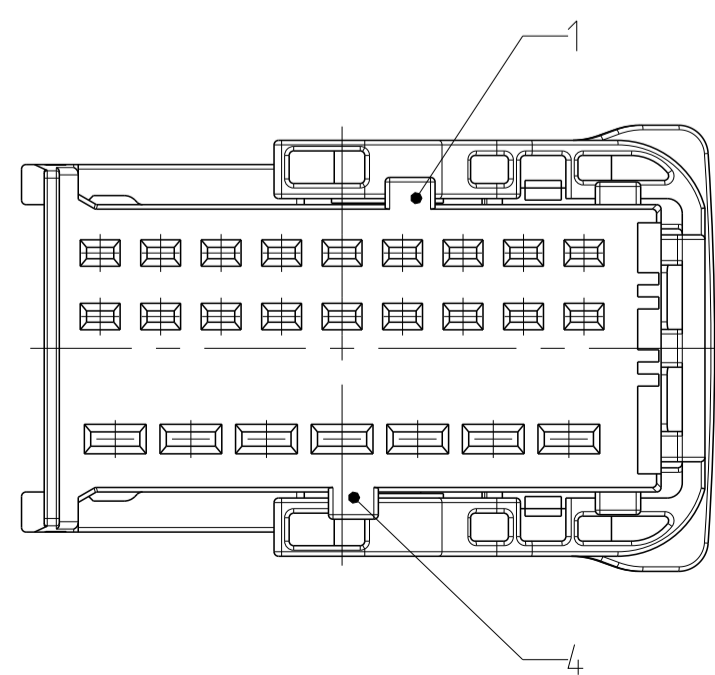

### CARRIER WITH RECEPTACLE INSERTS ASSEMBLY SEQUENCE

Träger mit Buchseneinsätze Montage Reihenfolge

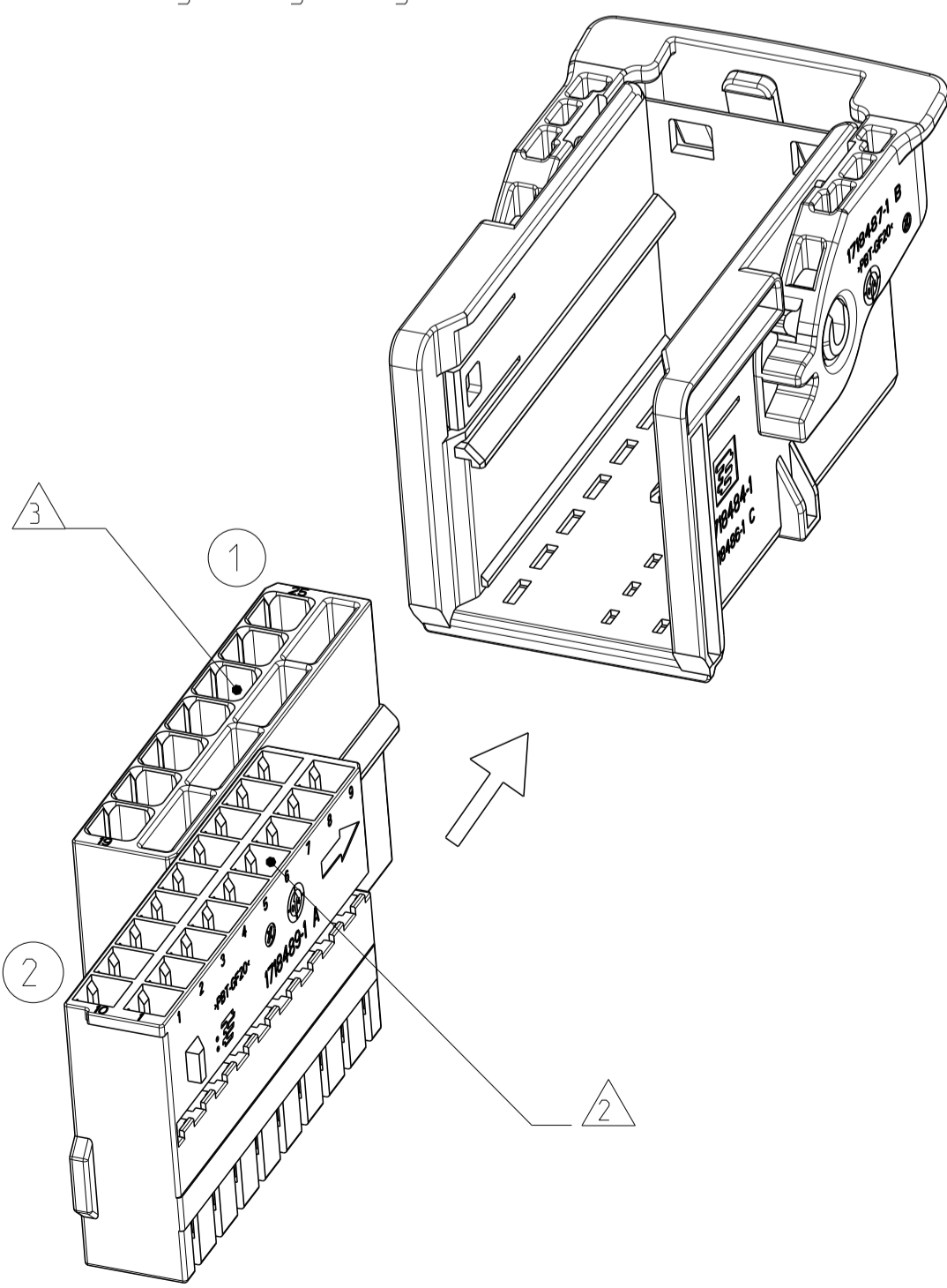

### NOTES

Bemerkungen

- 1 TYCO ELECTRONICS (TE) LOGO AND TE NUMBER  
Tyco Electronics (TE) Logo und TE Nummer
- 2 FITS TO TE RECEPTACLE INSERT AMP MCP 1.5K 18 POSITION, 1718489-1  
Passend zu TE Buchseneinsatz AMP MCP 1.5K 18 polig, 1718489-1
- 3 FITS TO TE RECEPTACLE INSERT AMP MCP 2.8 7 POSITION, 1718488-1  
Passend zu TE Buchseneinsatz AMP MCP 2.8 7 polig, 1718488-1
- 4 PRODUCTION DATE  
Produktionsdatum
- 5 MATERIAL IDENTIFICATION ACC TO VDA 260  
Werkstoffkennzeichnung nach VDA 260
- 6 WARPAGE TO . . . PERMITTED  
Verzug zulässig bis . . .
- 7 CODING MARKING  
Kodierungskennzeichnung
- 8 BULK PACKAGING IN CORRUGATED BOX  
Schüttgut im Versandkarton
- 9 FITS TO TE COUNTERPART 1.5/2.8 MM TAB HOUSING, 18-7POS 1718491  
Passend zu TE Gegenstecker 1.5/2.8 mm Flachsteckergeh., 18-7pol., 1718491
- 10 MALFUNCTION CAUSED BY LACQUER IS NOT COVERED BY TE WARRANTY  
Funktionsbeeinträchtigung durch Lackieren liegt nicht im Einfluss und Gewährleistungsumfang von TE

CODING A AS SHOWN  
Kodierung A wie gezeigt

DELIVERY CONDITIONS:  
Lieferzustand:

LEVER IN LOCKED POSITION  
Hebel in Verriegelungsstellung

CODE Kodierung	TE ORDER-NO. TE Bestell-Nr.	REV.	QTY Anzahl	MAT.	COLOUR Farbe	DESCRIPTION Beschreibung	REV.	ITEM
D	1-1718484-4	D	1	PBT-GF20	YELLOW gelb	LEVER Hebel	B	2
			1	PBT/ASA-GF30	YELLOW GREEN gelbgrün	CARRIER CODE D Träger-Kodierung D	C	1
C	1-1718484-3	D	1	PBT-GF20	YELLOW gelb	LEVER Hebel	B	2
			1	PBT/ASA-GF30	LIGHT BLUE lichtblau	CARRIER CODE C Träger-Kodierung C	C	1
B	1-1718484-2	D	1	PBT-GF20	YELLOW gelb	LEVER Hebel	B	2
			1	PBT/ASA-GF30	DUSTY GREY staubgrau	CARRIER CODE B Träger-Kodierung B	C	1
A	1-1718484-1	D	1	PBT-GF20	YELLOW gelb	LEVER Hebel	B	2
			1	PBT/ASA-GF30	BLACK schwarz	CARRIER CODE A Träger-Kodierung A	C	1

THIS DRAWING IS A CONTROLLED DOCUMENT.  
 DIESER ZEICHNUNGSDRUCKER WIRD DURCH AMP REPRODUZIERTE VERTUNDELT.  
 ANFORDERUNG AN DEN HERSTELLER VORZUGABEN: KEINE VERÄNDERUNGEN  
 DER DRUCKE ZULASSIG, UNTER ANSONSTENIGKEIT DER DRUCKE KEINE ANPASSUNG.

DATE: 22 JUL 2004  
 CHK: Cn, Eberwein  
 APVD: Cn, Eberwein  
 PRODUCT SPEC: 108-18957  
 VERARBEITUNGSSPEZ: 114-18663

TOLERANCES UNLESS OTHERWISE SPECIFIED:  
 ACC. TO DIN 9130

FINISHES UNLESS OTHERWISE SPECIFIED:  
 ACC. TO DIN 9130

ANGLES UNLESS OTHERWISE SPECIFIED:  
 ACC. TO DIN 9130

MATERIAL: SEE TABLE  
 FINISHES UNLESS OTHERWISE SPECIFIED:  
 ACC. TO DIN 9130

WEIGHT  
GEWICHT: 8.6 g

CUSTOMER DRAWING  
 /KUNDENZEICHNUNG

SCALE  
MASSSTAB: 2:1

SHEET  
BLATT: 1 OF 1

REV: 01

OWN: E. Ellrop  
 DATE: 23 JUL 2004  
 NAME: CARRIER FOR AMP MCP1.5K/2.8 RECEPTACLE INSERTS, 18+7POS  
 Träger für AMP MCP1.5K/2.8 Buchseneinsätze, 18+7pol.

SIZE: A1  
 CAGE CODE: 00779  
 DRAWING NO.: 1718484

RESTRICTED TO NUR FÜR

