

△ cULus Recognized Component

版数 VER.	年月日 DATE	CN NO.	変更内容 DESCRIPTION	製図 DR.	担当 CHK.	査閲 APPD.	承認 APPD.
2	26/AUG/2013	006792	ADD cULus		T. URANO	H. KANNO	T. KUDOU

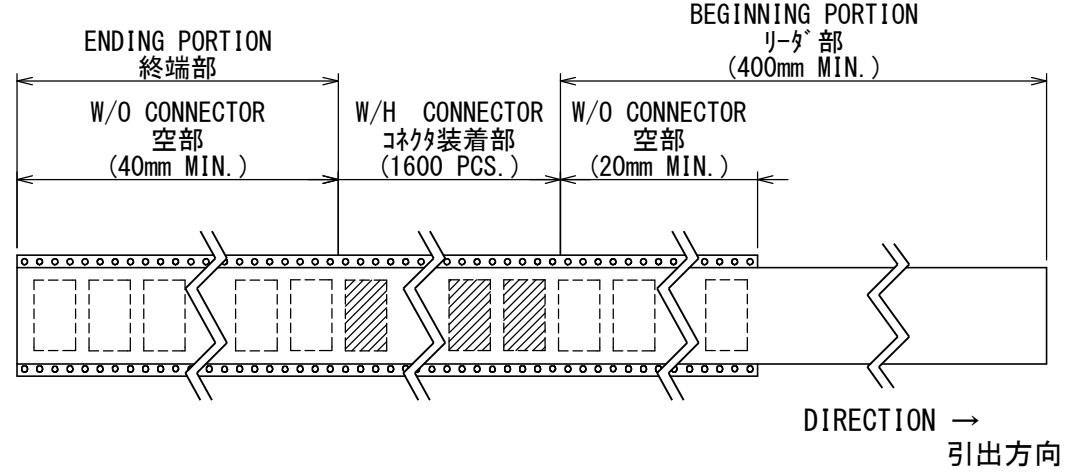
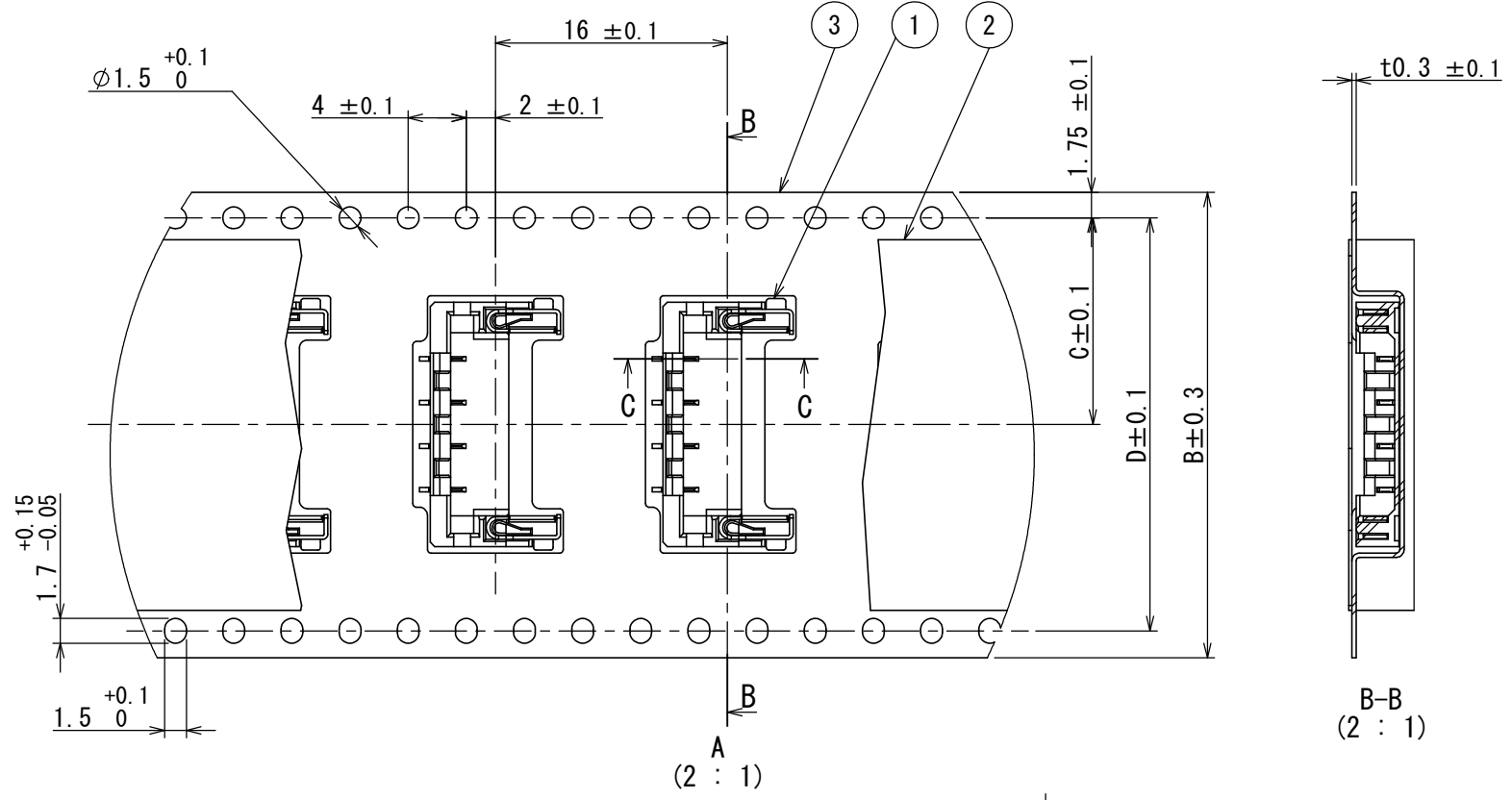
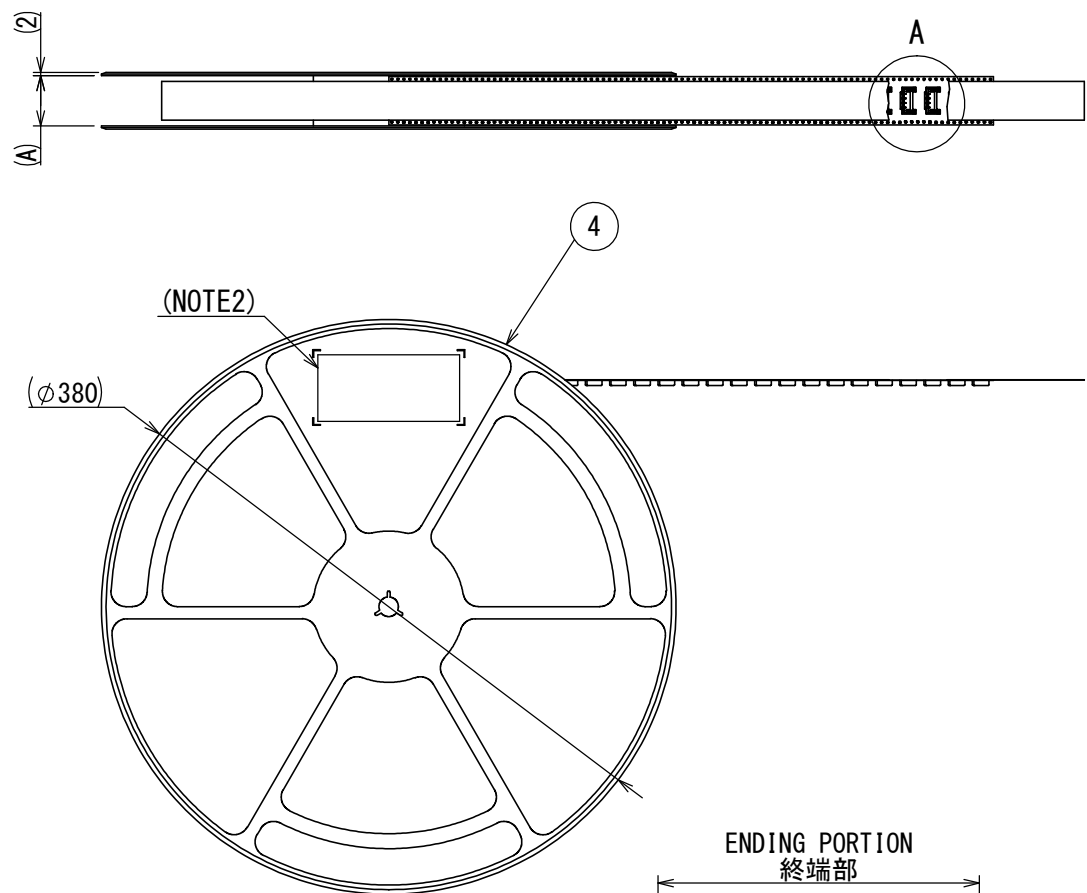

TABLE 1

NO. OF CONTACTS	A	B	C	D
2	25.5	24	11.5	-
4	35.5	32	14.2	28.4

NOTE1. "ES9P00*VF1R1600" INDICATES 1600 PCS IN REEL.
 NOTE2. THE LABEL IN WHICH DESCRIPTION, PART NUMBER, QUANTITY AND LOT NUMBER ARE MARKED IS ATTACHED.
 NOTE3. REFER TO THE DRAWING SJ113501 (ES9P00*VF1) FOR CONNECTOR DIMENSION.
 NOTE4. IN CASE THAT DIMENSIONS B (TAPE WIDTH) IS 24mm, THERE IS PILOT HOLE AT ONE SIDE ONLY.
 △ NOTE5. THE LABEL IN WHICH RECOGNIZED COMPONENT MARK IS ATTACHED.

注1. "ES9P00*VF1R1600" は収納数1600個入りのリールに収納された品名を表す。
 注2. 図示の位置にシールを貼り品名、収納数、ロットNo. 及び、テープの幅と送りピッチを記入する。
 注3. コネクタ寸法は SJ113501 (ES9P00*VF1) 参照。
 注4. B寸法(テープ幅)が24の場合、パイロット穴は片側のみである。
 △ 注5. 図示の位置にcULus認証品の必要事項を表示したラベルが貼りつけられます。

符号 NO.	名称 DESCRIPTION	個数 QTY.	材料 MATERIAL	仕上 FINISH	備考 REMARKS
4	REEL	1	POLYSTYRENE		
3	CARRIER TAPE	1	POLYSTYRENE		
2	COVER TAPE	1	POLYESTER		
1	CONNECTOR	1600			(NOTE3)

仕様書 (SPECIFICATION)	第1版 (ORIGINAL DATE) 24/JAN/2013	尺度 (SCALE) 1:5	シリーズ (SERIES) ES9	日本航空電子工業株式会社
一般公差 (GENERAL TOLERANCE)	製図 DR.	名称 (TITLE) ES9P00*VF1R1600		JAE JAPAN AVIATION ELECTRONICS INDUSTRY, LTD.
寸法 (DIMENSION)	担当 CHK. T. URANO	質量 (MASS)		
角度 (ANGLES)	査閲 APPD. H. KANNO	承認 APPD. T. KUDOU		図面番号 (DRAWING NO.) SJ113502
単位 (UNIT) : mm				版数 (VER.) 2

DCF-G-212H(12.08)

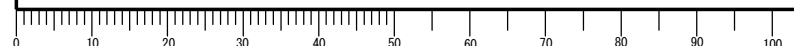

WISDOM承認 2013/08/27

SIZE A3