

1 VERPACKUNGSEINHEIT:

- 1 AMPLIMITE ABSCHIRMKAPPE
 - 1 BUCHSENSTECKER AWG26-22
 - 2 MONTAGESCHRAUBEN M3 IN PLASTIKBEUTEL VERPACKT
 PLASTIKBEUTEL MIT GEWINDEGRÖSSE "M3" BESCHRIFTET
 - 2 MONTAGESCHRAUBEN 4-40 UNC IN PLASTIKBEUTEL VERPACKT
 PLASTIKBEUTEL MIT GEWINDEGRÖSSE "4-40 UNC" BESCHRIFTET
- TEILE IN PLASTIKBEUTEL VERPACKT
 - PLASTIKBEUTEL MIT AMP BESTELL-NR. "966 778-1"
 UND SEL SACHNUMMER "3AV 10130 0002" BESCHRIFTET
 - 120 PLASTIKBEUTEL IN FALTSCHACHTEL VERPACKT

2 VERPACKUNGSEINHEIT: 84 (MINDESTBESTELLMENGE)

- 84 ABSCHIRMKAPPEN IN KARTONS VERPACKT
 - 168 MONTAGESCHRAUBEN M3 IN PLASTIKBEUTEL VERPACKT
 PLASTIKBEUTEL MIT GEWINDEGRÖSSE "M3" BESCHRIFTET
 - 168 MONTAGESCHRAUBEN 4-40 UNC IN PLASTIKBEUTEL VERPACKT
 PLASTIKBEUTEL MIT GEWINDEGRÖSSE "4-40 UNC" BESCHRIFTET
 - 336 SCHRAUBEN FÜR KABELSCHELLE UND ABSCHIRMKAPPEN IN PLASTIKBEUTEL VERPACKT
 - 84 KABELSCHELLEN IN PLASTIKBEUTEL VERPACKT
 - 84 BUCHSENSTECKER IN TABLEAU VERPACKT
- TEILE IN UMKARTON VERPACKT
 - UMKARTON MIT AMP BESTELL-NR. "966 778-2"
 UND SEL SACHNUMMER "8AK 00003 2028" BESCHRIFTET

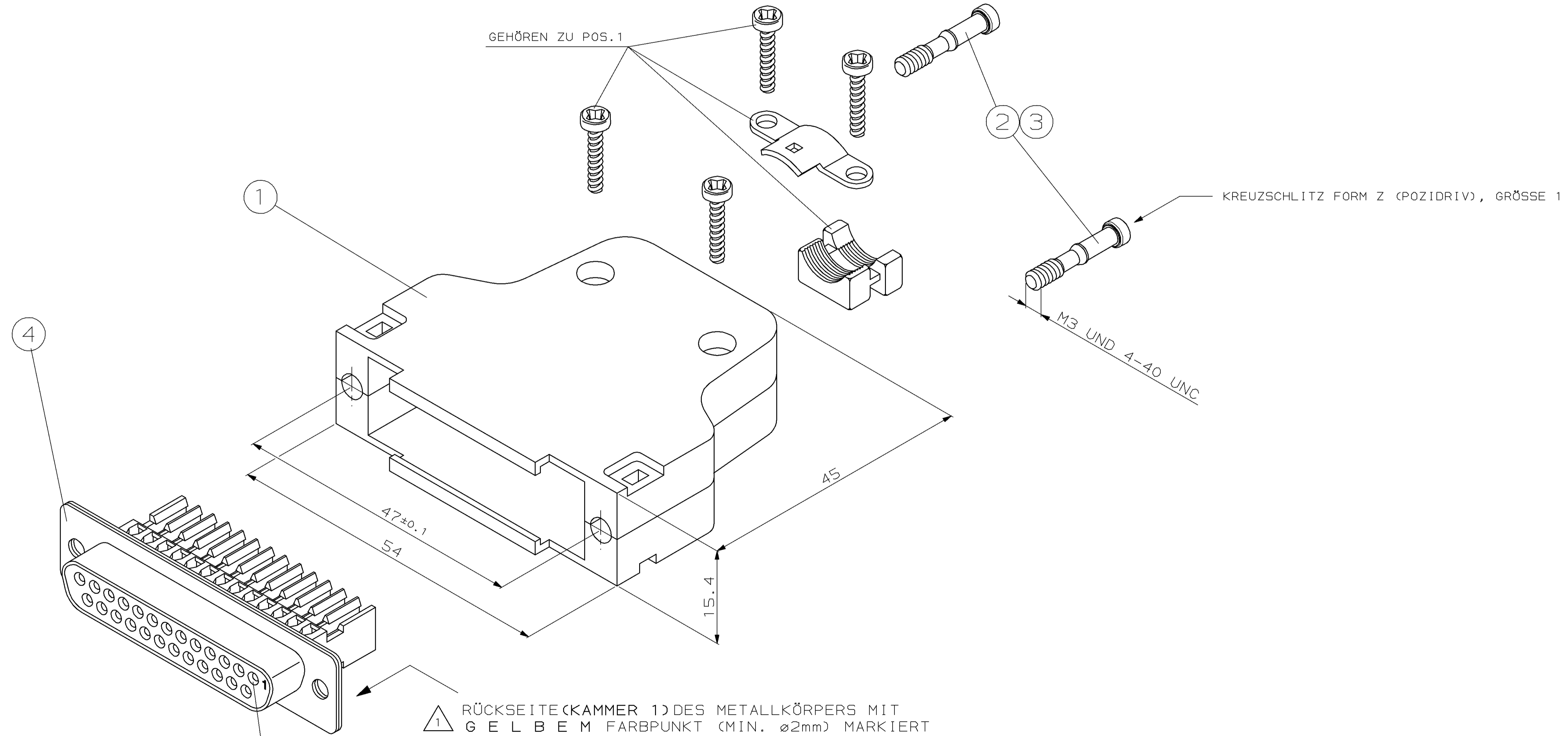

POS.	STOCK	BENENNUNG EINZELTEIL	AMP-PN	WERKSTOFF	FARBE
4	1	BUCHSENSTECKER AWG26-22	745 495-2	-	KONTAKTBREICH 0.8µm Au OBER NI
3	2	MONTAGESCHRAUBE 4-40 UNC	-	STAHL	E2J DIN 267
2	2	MONTAGESCHRAUBE M3	-	STAHL	E2J DIN 267
1	1	AMPLIMITE ABSCHIRMKAPPE	-	ZINK-DRUCKGUSS	10-12µm NI OBER 5-8µm Cu
4	1	BUCHSENSTECKER AWG26-22	745 495-2	-	KONTAKTBREICH 0.8µm Au OBER NI
3	2	MONTAGESCHRAUBE 4-40 UNC	-	STAHL	E2J DIN 267
2	2	MONTAGESCHRAUBE M3	-	STAHL	E2J DIN 267
1	1	AMPLIMITE ABSCHIRMKAPPE	-	ZINK-DRUCKGUSS	10-12µm NI OBER 5-8µm Cu

<p>THIS DRAWING IS UNCLASSIFIED VERBODEN TOEGANG TOT DE ZELFDE ZEKERHEIT RELEASED FOR PUBLICATION FRIELIEN VERBODEN TOEGANG TOT DE ZELFDE ZEKERHEIT</p>	<p>DATE: 16-FEB-98 DRAWN: I. SCHERZER CHECKED: R. KRÄMER APPROVED: G. FELDMEIER</p>	<p>AMP Deutschland GmbH D - 63225 Langen</p>
<p>OTHERWISE SPECIFIED TOLERANCES UNLESS OTHERWISE SPECIFIED: FRACTIONAL DECIMALS ±0.3 DECIMALS ±0.1 ANGLES ±0.5°</p>	<p>PRODUCT SPEC PRODUCT SPEC APPLICATION SPEC VERARBEITUNGSSPEZ.</p>	<p>AMPLIMITE-ABSCHIRMKAPPEN KIT (STANDARD MONTAGE - BAUGRÖSSE 3)</p>
<p>MATERIAL: -</p>	<p>WEIGHT: -</p>	<p>SIZE: A1 CASE CODE: 00779 DRAWING NO: 966778 CUSTOMER DRAWING: /KUNDENZEICHNUNG</p>