

XTAR®

D2

Fast-charging Li-ion Battery Charger

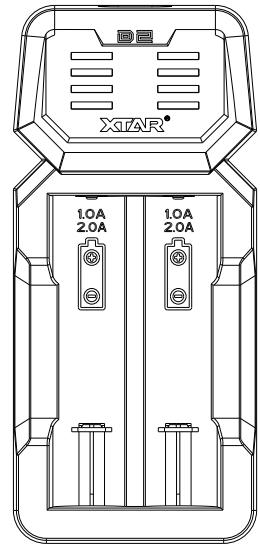

English Deutsch Français Lingua Italiana Español Ελληνικά Türkçe Русский 日本語 Polski

**Insured worldwide by China Pacific Insurance Co., Ltd.*

English-D2

Fast-charging Li-ion Battery Charger

Introduction
XTAR D2 fast-charging Li-ion battery charger max 2A current, easy to use, with LED indicator specifically designed for vapors.

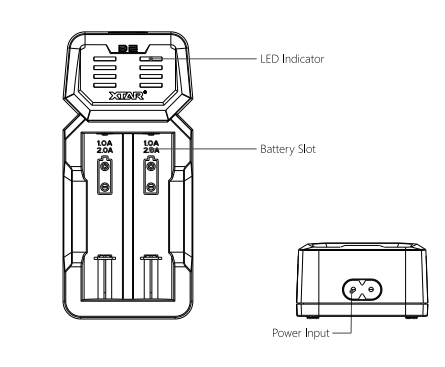

Apply to :
3.6V/3.7V Li-ion(HR)NHR/RCR 1450/170/1850/1870/2070/2070/21700

Specification	D2
Model	D2
Input	100~240V ~ 50/60Hz 0.4A
Constant Current	2A x 1 / 1A x 2
Cu-Off Voltage	4.20 ± 0.05V
Operating Temperature	0~40°C

Operation

I. The Charge Function
Connect the power supply and insert the batteries, it will automatically start charging. Insert two batteries, it will be 1A per slot. Insert one battery, it will be 2A.

II. OV Activation Function
Insert batteries, rechargeable batteries will start charging within 10 minutes.

Battery Icon Meaning
Flash Battery Icon: charging/activating
Full Battery Icon: fully charged
No light: power supply unconnected / standby
Flash Full Battery: short circuit / polarity reversed

Warranty
Please take the product with warranty number and receipt to local dealer to get after-sales service.

- 15 days free replacement.
- 12 months free repair. If problems develops beyond 12 months, we will offer free repair service but charge for parts used. The dealer will inform you the repair fee before repair.
- Lifetime technical support.

Note
1. Antilife damage are not included in the warranty.
2. You are recommended to store warranty info online, register and login to www.xtarcc.com - Member Center - Warranty Information.

Global After-sales Email: service@xtarcc
US After-sales Email: service@xtarcc

Anti-Fake
1. Scratch the anti-counterfeiting label on the package to get an 18-digit number.
2. Input the number into the query page on www.xtarcc.com (Contact Us - Anti-Fake).

Warning
1. This appliance can be used by children aged from 8 years and above and persons with reduced physical, sensory or mental capabilities or lack of experience and knowledge if they have been given supervision or instruction concerning use of the appliance in a safe manner and understand the hazards involved.
2. Children shall not play with the appliance.
3. Cleaning and user maintenance shall not be made by children without supervision.
4. Do not charge unsuitable batteries with the charger. Use primary cells, when they cause risk.
5. Keep the charger away from humidity, water and excessive dust.
6. Do not disassemble or use the charger if it is damaged.
7. For more and updated info, please visit www.xtarcc.com.

Deutsch-D2

Schnell Li-Ion Ladegerät

Einführung
Das XTAR D2-Schnell-Ladegerät für Li-Ion-Akkus, max. 2A Strom, einfach zu bedienen, mit LED-Anzeige, speziell für Dampfgeräteeinheiten.

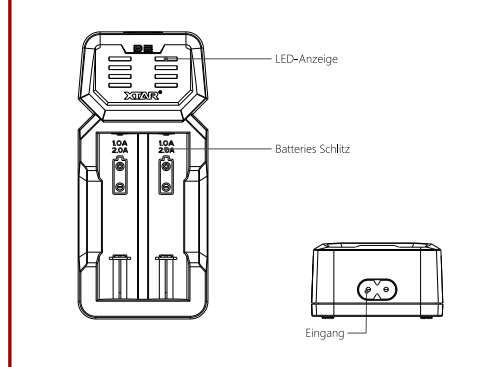

Anwendungen :
3.6V/3.7V Li-Ion(HR)NHR/RCR 1450/170/1850/1870/2070/2070/21700

Leistungsbeschreibung	D2
Modell	D2
Eingang	100~240V ~ 50/60Hz 0.4A
Konstantstrom	2A x 1 / 1A x 2
Grenzspannung	4.20 ± 0.05V
Betriebstemperatur	0~40°C

Bedienung

I. Aufladen
Das Netzteil am Strom anzuschließen und die Akkus einlegen. Der Ladeprogang fängt automatisch an. Wenn die zwei Akkus einlegen, beträgt die Kapazität 1A pro Steckplatz. Wenn Sie einen Akku einlegen, beträgt der Ladestrom 2A.

II. OV Aktivierung
Die Akkus in den Gerät einlegen. Wiederladebare Akkus fangen in 10 Minuten an aufgeladen zu werden.

III. Funktion zum LED
Blitzende Batterie-Symbol: Aufladung/aktiviert
Voll-Batterie-Symbol: Akku ist vollständig geladen
Kein Licht: keine Stromversorgung / Standby
Blitzende Voll-Batterie-Symbol: Umgekehrte Polarität / Kurzschluss

Garantie
Bitte bringen Sie das Produkt mit der Seriennummer und Ihrer Quittung zu einem Händler in Ihrer Nähe zu technischen Service zu erhalten.

- 15 Tage kostenlose Ersatz.
- 12 Monate kostenlose Reparatur. Falls Probleme nach 12 Monaten auftreten, bieten wir weiterhin kostenlose Reparatur an, berechnen aber das Material.
- Lebenslange technischer Support.

Achtung:
1. Ausfälle durch unrichtige Benutzung sind nicht inklusive der Garantie.
2. Wir empfehlen, den Garantiebescheinigung zu speichern, registrieren und loggen Sie sich einunter www.xtarcc.com - Member Center - Warranty Information.

Global After-Sales Email: service@xtarcc
US After-Sales Email: service@xtarcc

Anti-Fake
1. Entfernen Sie das fälschungssichere Label von der Packung, um die 18-stellige Nummer abzulesen.
2. Geben Sie die Nummer auf www.xtarcc.com ein (Contact Us - Anti-Fake).

Warning
1. Dieses Gerät kann von Kindern ab dem Alter von 8 Jahren und Personen mit eingeschränkter physischer, sensorischer oder mentaler Fähigkeiten oder mangelnder Erfahrung und Kenntnisse verwendet werden, wenn sie die Aufsicht oder Anweisung einer Person, die sich mit dem Gerät beschäftigt, erhalten haben.
2. Kinder dürfen nicht mit dem Gerät spielen.
3. Reinigung und Wartung dürfen dem Benutzer dürfen nicht von Kindern ohne Aufsicht der Eltern durchgeführt werden.
4. Laden Sie keine unpassenden Batterien wie Primärzellen in das Ladegerät, da dies zu Explosions führen kann.
5. Halten Sie das Gerät fern von Feuchtigkeit, Wasser und Schmutz.
6. Benutzen und auseinanderbauen Sie das Gerät nicht, wenn es beschädigt ist.
7. Für weitere und aktualisierte Informationen gehen Sie auf www.xtarcc.com.

Français-D2

Chargeur rapide des piles au lithium-ion

Introduction
XTAR D2 est un chargeur pour piles au lithium, courant max. 2A, facile à utiliser, avec indicateur LED, spécialement conçu pour les consommateurs de cigarettes électroniques.

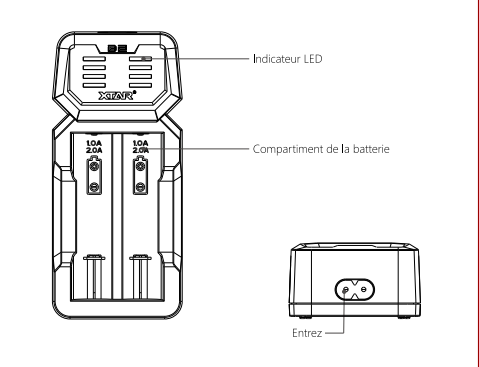

À utiliser pour :
3.6V / 3.7V (HR) / NHR / RCR 1450/170/1850/1870/2070/2070/21700

Spécifique	D2
Modèle	D2
Entrée	100~240V ~ 50/60Hz 0.4A
Courant constant	2A x 1 / 1A x 2
Interruption de charge automatique (tension)	4.20 ± 0.05V
Température d'utilisation	0~40°C

Opération

I. Fonction de charge
Raccordez l'alimentation et insérez la pile; le charge démarre automatiquement. Si vous insérez deux piles, le courant de charge sera de 1 A par compartiment. Si vous insérez une pile, le courant de charge sera de 2 A.

II. Fonction d'activation des piles à OV
Insérez la pile, rechargeable commencer à charger dans les 10 minutes.

LED Signification
Lampe pile intermittente: charge / activation
Batterie pleine batterie complète
Pas de lumière: l'alimentation n'est pas connectée/là/batterie
Lampe pile pleine intermittente: court-circuit / inversion de polarité

Garantie
Veuillez apporter le reçu de l'achat du chargeur XTAR pour le service après-vente.

- 15 jours gratuits de remplacement.
- 12 mois gratuits de réparation. En cas de problèmes au-delà de 12 mois, nous offrons un service de réparation gratuit, mais nous vous demandons de payer pour les pièces de rechange utilisées. Le consommateur est informé de cela avant la réparation.
- Soutien technique à vie.

Remarque:
1. Les dommages causés par une mauvaise utilisation ne sont pas inclus dans la garantie.
2. Il est recommandé d'enregistrer les informations de garantie sur notre site en ligne: www.xtarcc.com - Member Center - Warranty Information.

Le support par e-mail sur: service@xtarcc

Anti-falsification
1. Gratifiez l'étiquette anti-contrefaçon sur le paquet pour obtenir un numéro de 18 chiffres.
2. Entrez le numéro ici obtenu sur la page www.xtarcc.com (Contact Us - Anti-Fake).

Avvertimenti
1. Questo dispositivo può essere utilizzato da bambini con un'età minima di 8 anni, da persone con capacità fisiche, sensoriali o mentali ridotte o con mancanza di esperienza e conoscenze, se e solo se hanno ricevuto istruzioni o supervisione appropriata e istruzioni di sicurezza e se hanno ricevuto le informazioni pertinenti (che devono essere ben compresi) relativi al prodotto interessato.
2. I bambini non devono giocare con il dispositivo.
3. Pulizie e manutenzione dell'apparecchio non devono essere svolte da bambini senza la supervisione di un adulto.
4. Non utilizzare il presente dispositivo per ricaricare batterie non autorizzate, tra cui la batteria primaria, in quanto potrebbero causare un rischio di esplosione.
5. Non caricare la caricabatteria fornito da unità, acqua o polvere eccessiva.
6. Non smontare o utilizzare il caricabatteria se è danneggiato.
7. Per ulteriori informazioni aggiornate, visitate il sito www.xtarcc.com.

Lingua Italiana-D2

Caricabatterie rapido agli ioni di litio

Introduzione
XTAR D2 è un lettore per pile agli ioni di litio a ricarica rapida con una corrente massima di 2A. Dispositivo a facile utilizzo con indicatore a LED, specialmente progettato per gli signare elettronici.

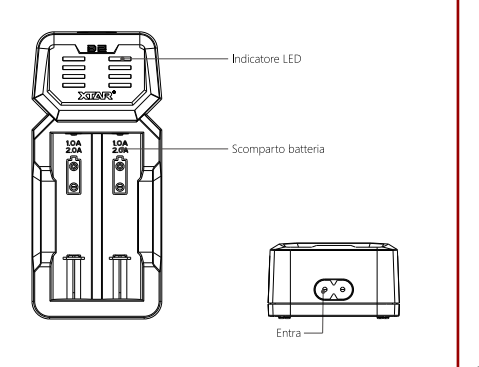

Adatto a :
3.6 V / 3.7 V Li-ion(HR)NHR/RCR 1450/170/1850/1870/2070/2070/21700

Specifiche tecniche	D2
Modello	D2
Ingresso	100~240V ~ 50/60Hz 0.4A
Corrente elettrica costante	2A x 1 / 1A x 2
Limite di tensione	4.20 ± 0.05V
Temperatura d esercizio	0~40°C

Caratteristiche

I. Funzione di carica
Collegare l'alimentazione e inserire la batteria, inizia automaticamente a caricare. Inserendo due batterie, la corrente di carica sarà di 1A per scom. Inserendo una batteria, la corrente erogata sarà pari a 2A.

II. Funzione di attivazione OV
Inserire la batteria, le batterie ricaricabili iniziano a caricare entro 10 minuti.

Significato dell'Indicatore LED
Lampadina batteria intermittente: carica / attivazione
Icona batteria completa: carica completa
Nessuna luce: alimentazione non è collegata/batteria
Icona batteria completa intermittente: polarità invertita/corto circuito

Garanzia
Acquista sempre il prodotto con la ricevuta del rivenditore per ottenere il servizio post-vente.

- 15 giorni di reso gratuito.
- 12 mesi di garanzia gratuita. In caso di problemi dopo 12 mesi di garanzia, offriamo un servizio di riparazione gratuito, ma chiediamo di pagare il ricambio per le parti sostituite. Il consumatore è informato di questo prima della riparazione.
- Servizio tecnico a vita.

Note:
1. I danni causati da un utilizzo improprio non sono inclusi nella garanzia.
2. Si raccomanda di leggere le informazioni sulla garanzia nel nostro sito online: www.xtarcc.com - Member Center - Warranty Information (Informazioni sulla garanzia).

Email di assistenza: service@xtarcc

Anti-falsificazione
1. Gratifica l'etichetta anti-controffazione sul pacchetto per ottenere un numero di 18 cifre.
2. Inmettere il numero così ottenuto sulla pagina www.xtarcc.com (Contact Us - Anti-Fake).

Avvertenze
1. Questo dispositivo può essere utilizzato da bambini con un'età minima di 8 anni, da persone con capacità fisiche, sensoriali o mentali ridotte o da persone che non hanno ricevuto istruzioni o supervisione appropriata e istruzioni di sicurezza e se hanno ricevuto le informazioni pertinenti (che devono essere ben compresi) relativi al prodotto interessato.
2. I bambini non devono giocare con il dispositivo.
3. Pulizie e manutenzione dell'apparecchio non devono essere svolte da bambini senza la supervisione di un adulto.
4. Non utilizzare il presente dispositivo per ricaricare batterie non autorizzate, tra cui la batteria primaria, in quanto potrebbero causare un rischio di esplosione.
5. Non caricare la caricabatteria fornito da unità, acqua o polvere eccessiva.
6. Non smontare o utilizzare il caricabatteria se è danneggiato.
7. Per ulteriori informazioni aggiornate, visitate il sito www.xtarcc.com.

中文-D2

快充锂电池充电器

简介
XTAR D2锂电池充电器，最大充电流，操作简单，自带LED电量指示灯，专为电子烟爱好者设计。

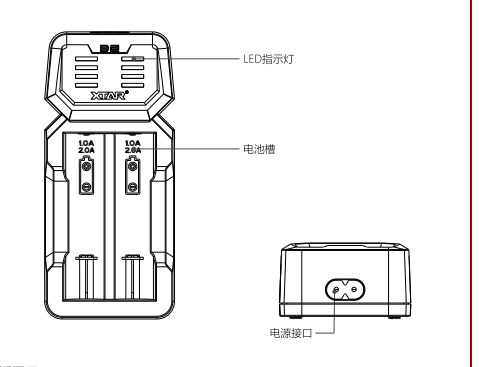

适用于 :
3.6V/3.7V Li-ion(HR)NHR/RCR 1450/170/1850/1870/2070/2070/21700

参数表	D2
型号	D2
输入	100~240V ~ 50/60Hz 0.4A
恒定电流	2A x 1 / 1A x 2
充电截止电压	4.20 ± 0.05V
运行温度	0~40°C

操作
1. 插上锂电池，LED指示灯开始闪烁，充电开始。插入两块锂电池时，每槽为1A电流；插入一块时，可为2A。

LED指示灯
闪烁锂电池图标：充电/激活
电池图标完全：充满
无灯：电源未接入/待机
指示灯闪烁满锂电池图标：极性反接/短路

保修服务
1. 退换货：15天无理由退换货。
2. 终身技术支持。

保修服务
1. 退换货：15天无理由退换货。
2. 终身技术支持。

重要提示
1. 本产品仅限由8岁以上、具有适当的能力以及缺少经验、知识或安全意识的人员使用。只有在获得适当的指导和适当的安全说明的情况下，方可使用本产品。
2. 儿童不应玩弄本产品。
3. 清洁和保养本产品不得由儿童完成。
4. 请勿将本产品用于为未授权的第三方制造商生产的任何类型的锂电池充电，因为这可能会导致爆炸。
5. 请勿在潮湿、有水、有灰尘、有污垢或可能发生火灾的地方使用本产品。
6. 请勿拆卸或在不适当的情况下使用本产品。
7. 如需获取最新的产品使用信息，请访问我们的网站。
8. 如有疑问，请联系我们。
9. 本产品保修期内的任何故障或损坏，我们提供免费维修服务，但更换零件除外。
10. 本产品保修期内的任何故障或损坏，我们提供免费维修服务，但更换零件除外。

全球售后服务邮箱: service@xtarcc

防伪防冒
1. 刮开包装上的防伪码。
2. 在 www.xtarcc.com - 联系我们 - 防伪防冒。

重要提示
1. 本产品仅限由8岁以上、具有适当的能力以及缺少经验、知识或安全意识的人员使用。只有在获得适当的指导和适当的安全说明的情况下，方可使用本产品。
2. 儿童不应玩弄本产品。
3. 清洁和保养本产品不得由儿童完成。
4. 请勿将本产品用于为未授权的第三方制造商生产的任何类型的锂电池充电，因为这可能会导致爆炸。
5. 请勿在潮湿、有水、有灰尘、有污垢或可能发生火灾的地方使用本产品。
6. 请勿拆卸或在不适当的情况下使用本产品。
7. 如需获取最新的产品使用信息，请访问我们的网站。
8. 如有疑问，请联系我们。
9. 本产品保修期内的任何故障或损坏，我们提供免费维修服务，但更换零件除外。
10. 本产品保修期内的任何故障或损坏，我们提供免费维修服务，但更换零件除外。

Español-D2

Cargador rápido de batería litio de carga rápida

Introducción
XTAR D2 es un cargador de baterías Li-ion, de máxima 2A, fácil de usar, con indicador LED especialmente diseñado para cigarrillos electrónicos.

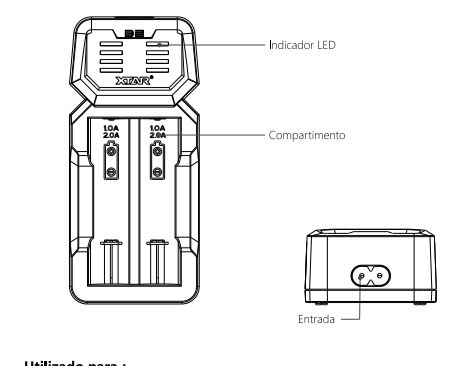

Utilizado para :
3.6V/3.7V Li-ion(HR)NHR/RCR 1450/170/1850/1870/2070/2070/21700

Especificaciones	D2
Modelo	D2
Entrada	100~240V ~ 50/60Hz 0.4A
Corriente constante	2A x 1 / 1A x 2
Tensión de corte	4.20 ± 0.05V
Temperatura de funcionamiento	0~40°C

Operación

I. Función de Carga
Conectar el suministro de energía e insertar las baterías, comenzará a cargar automáticamente. Al insertar dos baterías, la intensidad de carga será de 1A por ranura. Al insertar una batería, la intensidad de carga será de 2A.

II. Activación de la función OV
Insertar las baterías, las baterías recargables comenzarán a cargar dentro de los 10 minutos.

Significado del indicador
Icono de Batería con flash: cargando/activado
Icono de Batería llena: completamente cargado
Sin luz: suministro de energía desconectado/modo de espera
Icono de Batería llena con flash: polaridad invertida/cortocircuito

Garantía
Debe llevarse el producto, producto (junto con el número de garantía) y la factura al concesionario local para obtener un servicio de posventa.

- 15 días de reemplazo gratuito.
- 12 meses de reparación gratuita. Si surgen problemas después de los 12 meses, ofreceremos un servicio gratuito de reparación, pero cobraremos las piezas utilizadas.
- El consumidor debe proporcionar el costo de reparación antes de realizar la misma.
- Soporte técnico de por vida.

Note
1. Quebrar la zona de garantía dañará sus derechos de garantía, no está cubierto por la garantía.
2. Se recomienda que guardes la información de la garantía en tu línea registada en www.xtarcc.com - Member Center - Warranty Information (Centro para consumidores-Información de la garantía).

Correo electrónico global de posventa: service@xtarcc

Protección contra falsificaciones
1. Rasgar la etiqueta contra falsificaciones del paquete para obtener un número de 18 dígitos.
2. Ingresar dicho número en la página de consulta en www.xtarcc.com (Contact Us - Anti-Fake) (Contacto - Contra falsificación).

Advertencia
1. Este dispositivo puede ser utilizado por niños mayores de 8 años y por personas con capacidades físicas, sensoriales o mentales reducidas, o con poca experiencia y conocimientos, siempre que estén bajo supervisión o hayan recibido las instrucciones pertinentes sobre el uso del dispositivo de manera segura y comprendan los peligros que esto implica.
2. No se debe permitir que los niños jueguen con el dispositivo.
3. Limpiar y el mantenimiento de cuidado no deben ser realizados por niños sin supervisión apropiada.
4. No cargar baterías inadecuadas con el cargador, como células primarias, que pueden provocar un incendio.
5. Conservar el cargador lejos de la humedad, el agua y el exceso de polvo.
6. No desmontar ni utilizar el cargador si este se encuentra dañado.
7. Si desea obtener más información actualizada, visite la página www.xtarcc.com.

Ελληνικά-D2

Φορτιστής ταχείας φόρτισης μπαταριών λιθίου

Εισαγωγή
Ο XTAR D2 είναι φορτιστής για μπαταρίες Li-ion, με μέγιστο ρεύμα φόρτισης 2Α, πολύ εύκολος στην χρήση, με φωτεινό δείκτη LED, ειδικά σχεδιασμένος για σίμια.

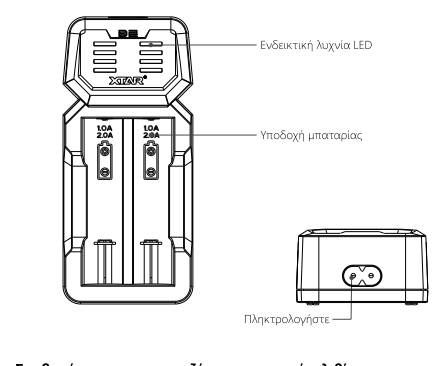

Συμβατός με επαναφορτιζόμενες μπαταρίες λιθίου :
3.6V/3.7V Li-ion(HR)NHR/RCR 1450/170/1850/1870/2070/2070/21700

Προδιαγραφές	D2
Μοντέλο	D2
Είσοδος	100~240V ~ 50/60Hz 0.4A
Συνεχές ρεύμα	2A x 1 / 1A x 2
Διάκοπή τάσης	4.20 ± 0.05V
Θερμοκρασία λειτουργίας	0~40°C

Χρήση

I. Φόρτιση των μπαταριών λιθίου
Συνδέστε το φορτιστή με την πηγή ρεύματος και τοποθετήστε τις μπαταρίες στις υποδοχές μπαταριών. Όταν εισαχθούν δύο μπαταρίες, το ρεύμα φόρτισης θα είναι 1Α σε κάθε στήλη. Αν τοποθετήσετε μία μπαταρία, το ρεύμα φόρτισης θα είναι 2Α.

II. Ανεργοποίηση λειτουργίας OV
Εισαχθείτε τις μπαταρίες στις στήλες. Οι μπαταρίες με δυνατότητα αναładωσης, θα αρχίσουν να φορτίζουν μέσα σε 10 λεπτά.

Σημασία ένδεικτης λυχνίας
Επιβρόχινο σύμβολο μπαταρίας: φόρτιση/ενεργοποίηση
Επιβρόχινο σύμβολο μπαταρίας πλήρους φόρτισης: μπαταρία πλήρως φορτισμένη
Καμία φωτεινή ένδειξη: δεν έχει συνδεθεί καμία μπαταρία/ανασύνδεση μπαταρίας
Επιβρόχινο σύμβολο μπαταρίας με φωτισμό: βραχυκύκλωση/αντιστροφή πόλων μπαταρίας

Εγγύηση
Παρακαλούμε να παρακρατήσετε το προϊόν (μαζί με τον οδηγό της εγγύησης και την επιβρόχινη φόρμα) στο σημείο της επαναπώλησης του προϊόντος για πληροφορίες σχετικά με τη γαζαρία.

- 15 ημερών δωρεάν αντικατάσταση.
- 12 μήνες δωρεάν επισκευή. Εάν προκύψει πρόβλημα μετά από 12 μήνες, προσφέρουμε υπηρεσίες δωρεάν επισκευής, αλλά χρεώνουμε τις κομμάτια που αντικαθίστανται ή τα οποία χρειάζονται για τη γαζαρία του προϊόντος.
- Συμπνοή τεχνική για όλη τη διάρκεια ζωής του προϊόντος.

Παρακαλούμε κρατήστε πληροφορίες σχετικά με τη γαζαρία: service@xtarcc

Προστασία από ψευδοποιήσεις
1. Κρατήστε την αντιστατική ετικέτα στην συσκευασία.
2. Εισαγάγετε τον αριθμό της συσκευασίας στο διαδικτυακό μας κέντρο στο www.xtarcc.com - Member Center - Warranty Information.

Εγγύηση Υποστήριξης

Προσοχή

Türkçe-D2

Hızlı Liyium-iyon batarya Şarj Cihazı

Giriş
XTAR D2 hızlı şarj cihazı max. 2A akım, kolay kullanımlı, LED gösterge, elektronik sigara için şarj için tasarlanmıştır.

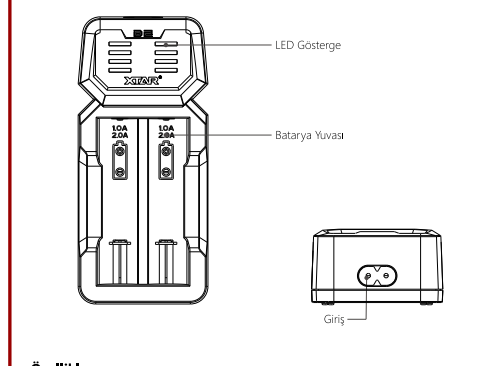

Özellikler:
3.6V/3.7V Li-ion(HR)NHR/RCR 1450/170/1850/1870/2070/2070/21700

Model	D2
Giriş	100~240V ~ 50/60Hz 0.4A
Sabit Akım	2A x 1 / 1A x 2
Kesme Gerilimi	4.20 ± 0.05V
Çalışma Sıcaklığı	0~40°C

Özellikler

I. Şarj İşlevi
Ekipmanınızı güç kaynağına bağlayın ve pilleri yerleştirin. Şarj işlemi otomatik olarak başlar. İki pilli bataryalarla şarj ederken, her piller için şarj hızı 1A olacaktır. Şarj işlemi 2A olacaktır.

II. OV Aktivasyonu
Bataryaları cihazın girişine yerleştirin, şarjlanabilir bataryalar 10 dakika içinde şarjlanmaya başlayacaktır.

Güvenle Akıllı Bilgi
Yanıp duran Batarya Simgesi: Şarj/aktif durumda
Dolu Batarya Simgesi: tam olarak şarj edildi
Hiç ışık yok: şarj cihazına güç kaydedilmedi
Yanıp duran Dolu Batarya Simgesi: batarya kutupları tersine döndü

Garanti
Şarj cihazını satın aldığınız günün (XTAR D2'yi aldığınız tarihten itibaren) itibaren 15 gün boyunca ücretsiz değişim hakkına sahip olacaksınız.

- 15 gün içinde ücretsiz değişim.
- 12 ay boyunca ücretsiz onarım. 12 aydan sonra herhangi bir sorun yaşarsanız bizimle iletişime geçebilirsiniz, ancak parçaların değiştirilmesi için ücret talep edeceğiz.
- Ömür boyu teknik destek.

Note:
1. Kaldırma etiketini garanti kartından çıkarmayın.
2. Garanti bilgileri internet adresimizde sağlanmaz. Lütfen şarj cihazını ve www.xtarcc.com - Member Center - Warranty Number (Bize Yazın - Garanti Bilgileri) bölümlerinde bulunun.

Global satış sonrası servis e-postası: service@xtarcc

Sahte Ürün Kontrolü
1. 18 haneli satış sonrası etiketini, paket üzerindeki satıcı isminizi kontrol edin.
2. Giriş numarasını satın aldığınız ürünün www.xtarcc.com (Contact Us - Anti-Fake) bölümünde kontrol edin.

Uyarı

Русский-D2

Зарядное устройство для Li-Ion Аккумуляторов, которое быстро заряжается

Введение
XTAR D2 - это быстрое зарядное устройство для литий-ионных аккумуляторов, максимальный ток 2A, простое в использовании, со светодиодным индикатором, специально разработанным для вейпов.

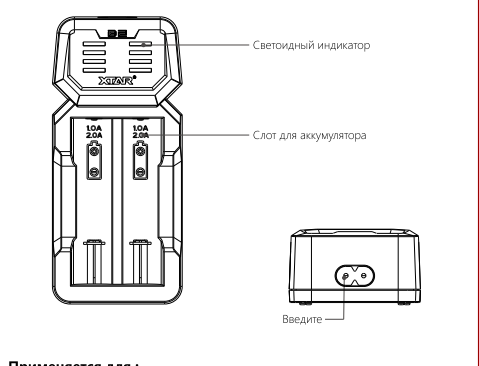

Применение для :
3.6V/3.7V Li-ion(HR)NHR/RCR 1450/170/1850/1870/2070/2070/21700

Технические требования	D2
Модель	D2
Входные параметры	100~240V ~ 50/60Hz 0.4A
Постоянный ток	2A x 1 / 1A x 2
Напряжение отключения зарядки	4.20 ± 0.05V
Рабочая температура	0~40°C

Эксплуатация

I. Функция зарядки
Подключите зарядное устройство к источнику питания и вставьте аккумулятор. Зарядка начнется автоматически. Вставив два аккумулятора, на каждый слот будет подано по 1A. Если вставить один аккумулятор, зарядка будет составлять 2A.

II. Функция аккумулятора OV
Вставьте аккумулятор. Если он подходит, восстановление заряда начнется через 10 минут.

**Значение светового индикатора
Мигающий зеленый аккумуляторный свет: зарядка / активация
Зеленый индикатор батареи: аккумулятор полностью заряжен
Светодиодный индикатор не горит: аккумулятор не подключен / режим ожидания
Мигающий зеленый аккумуляторный свет: перекос полярности**

Гарантия
15 дней бесплатного возврата. Если проблема возникнет через 12 месяцев, мы предоставляем бесплатную замену. Если проблема возникнет через 12 месяцев, мы предоставляем бесплатную замену, но за оплату замены отдельных запчастей. Потребитель уведомляется об этом до начала ремонта.
• Техническое обслуживание по окончании всего срока службы изделия.

Примечание:
1. Повреждения, вызванные небрежностью при эксплуатации, включая непредвиденные повреждения, повреждения от чрезмерной температуры, и повреждение из-за использования неподходящих аккумуляторов, не являются гарантийными случаями.
2. Рекомендуется регистрировать и сохранять информацию о гарантии в нашем магазине: www.xtarcc.com - Member Center - Warranty Information (Информация о гарантии).

Гарантийное обслуживание по всему миру Email: service@xtarcc

Защита от подделок

Предупреждение

日本語-D2

高速充電器

紹介
XTAR D2は最大2Aの急速充電器で、簡単操作、LED電量表示LED、電子タバコ愛好者向けに設計されたものです。

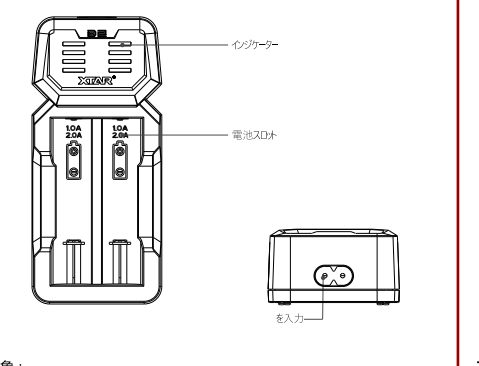

対象 :
3.6V/3.7V Li-ion(HR)NHR/RCR 1450/170/1850/1870/2070/2070/21700

仕様	D2
入力	100~240V ~ 50/60Hz 0.4A
定電流	2A x 1 / 1A x 2
カット電圧	4.20 ± 0.05V
動作温度範囲	0~40°C

使用方法

I. 充電機能
電源ケーブルを電源に接続し、充電用バッテリーを充電スロットに挿入します。充電が開始されます。2つの充電用バッテリーを挿入すると、各スロットあたりの充電電流は1Aになります。1つの充電用バッテリーを挿入すると、充電電流は2Aになります。

II. OV機能の活性化
充電用バッテリーを充電スロットに挿入すると、充電可能な充電用バッテリーは約10分で充電が開始されます。

LEDインジケータの意味
電池アイコンの点滅: 充電/充電開始
電池アイコンが完全に点滅: 充電完了
光なし: 電源が接続されていない/スタンバイ
電池アイコンが点滅: 極性が逆転した/ショート

保証
15日无理由退换货。
12个月免费维修。12个月后的问题，我们提供免费维修服务，但更换零件除外。
终身技术支持。

重要提示
1. 本产品仅限由8岁以上、具有适当的能力以及缺少经验、知识或安全意识的人员使用。只有在获得适当的指导和适当的安全说明的情况下，方可使用本产品。
2. 儿童不应玩弄本产品。
3. 清洁和保养本产品不得由儿童完成。
4. 请勿将本产品用于为未授权的第三方制造商生产的任何类型的锂电池充电，因为这可能会导致爆炸。
5. 请勿在潮湿、有水、有灰尘、有污垢或可能发生火灾的地方使用本产品。
6. 请勿拆卸或在不适当的情况下使用本产品。
7. 如需获取最新的产品使用信息，请访问我们的网站。
8. 如有疑问，请联系我们。
9. 本产品保修期内的任何故障或损坏，我们提供免费维修服务