

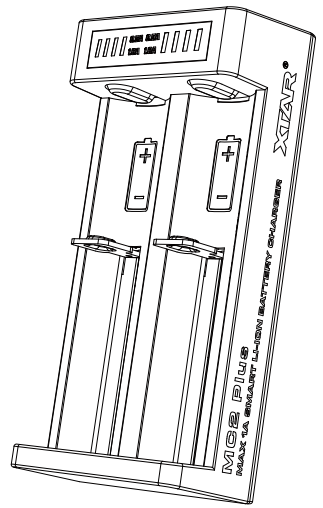

MC2 Plus Micro USB Li-ion Battery Charger



English-MC2 Plus Micro USB Li-ion Battery Charger

Introduction
Micro USB Li-ion charger with 1A per slot and automatic currents selection to maximize battery life.

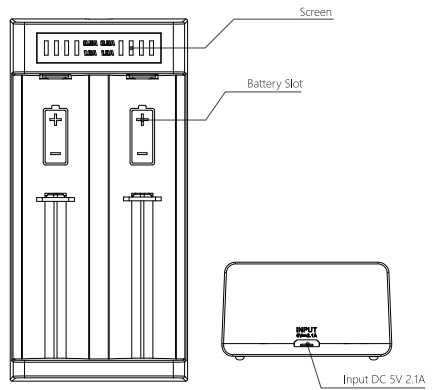

Apply to:
3.6V/3.7V Li-ion (M/R) / Ni-MH (R) / Ni-Cd (C)
10440 14500 14650 16340 17335 17500 17670 18350 18490 18500 18650 18700 20700 21700

Note: Can not charge protected 20700/21700 batteries.

Specification

Model	MC2 Plus
Input	DC 5V 2.1A
Constant Current	0.5A x 2 / 1A x 2
Cu-Off Voltage	4.2±0.05V
Cu-Off Current	≤120mA
Operating Temperature	0~40°C

Operation

- I. The Charge Function**
Connect power supply and insert batteries, it will automatically start charging.
- II. OV Activation Function**
Insert batteries, rechargeable batteries will start charging within 10 minutes.

Screen Meaning

Only 0.5A Current, standby
Flashing Battery Icon: charging/activating
Full Battery Icon: fully charged
Flashing Full Battery Icon: polarity reversed/short circuit
No Light: power supply unconnected

Warranty

Please take the product (with warranty number) and receipt to local dealer to get after-sales service.
• 15 days free replacement.
• 12 months free repair. If problems develop beyond 12 months, we will offer free repair service but charge for parts used. The dealer will inform you the repair fee before repair.
• Lifetime technical support.

Note:

- Artificial damage are not included in the warranty.
- You are recommended to store warranty info, register and login to [www.xtar.cc](#) - Member Center - Warranty Information.

Global After-sales Email: service@xtar.cc
US After-sales Email: serviceus@xtar.cc

Anti-Fake

- Scratch the anti-counterfeiting label on the package to get an 18-digit number.
- Input the number into the query page on [www.xtar.cc](#) (Contact Us - Anti-fake).

Warning

- When the power supply is insufficient, the charger will reduce the charging current correspondingly.
- Do not charge unsuitable batteries with the charger.
- Keep the charger away from humidity, water, and excessive dust.
- Children should use the charger accompanied by an adult.
- Do not disassemble or use the charger if it is damaged.
- For more and updated info, please visit [www.xtar.cc](#).

Deutsch-MC2 Plus Micro USB Li-Ion Ladegerät

Allgemein

Automatische Ladestromfestlegung, Schnellladung mit 1A pro Steckplatz und automatischer Stromauswahl zur Maximierung der Batterielebensdauer.

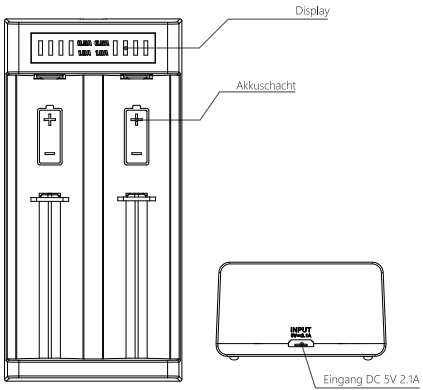

Anwendungen:
3.6V/3.7V Li-Ion (M/R) / Ni-MH (R) / Ni-Cd (C)
10440 14500 14650 16340 17335 17500 17670 18350 18490 18500 18650 18700 20700 21700

Achtung: Kann geschützte Akkus im Format 20700/21700 nicht aufladen!

Spezifikationen

Modell	MC2 Plus
Eingang	DC 5V 2.1A
Konstantstrom	0.5A x 2 / 1A x 2
Entladeschlussspannung	4,2±0,05V
Entladeschlussstrom	≤120mA
Betriebstemperatur	0-40°C

Bedienung

- I. Aufladen**
Das Netzteil am Strom anschließen und die Akkus einlegen. Der Ladegang beginnt automatisch.
- II. OV Aktivierung**
Die Akkus ins Gerät einlegen. Wiederladebare Akkus fangen in 10 Minuten an, aufgeladen zu werden.

Erklärung zum Display

Nur 0,5A Strom, Standby
Leuchtende Batterie-Symbole: Aufladen / Aktivieren
Voll-Batterie-Symbol: Akku ist vollständig aufgeladen
Leuchtendes Voll-Batterie-Symbol: umgekehrte Polarität / Kurzschluss
Kein Licht: Netzteil nicht angeschlossen

Garantie

Bitte bringen Sie das Produkt mit der Garantienummer und Ihrer Quittung zu einem Händler in Ihrer Nähe, um technischen Service zu erhalten.
• 15 Tage kostenloser Ersatz.
• 12 Monate kostenloser Reparatur. Falls Probleme nach 12 Monaten auftreten, bieten wir weiterhin kostenloser Reparatur an, berechnen aber das Material.
• Lebenslanges technischer Service.

Achtung:

- Abschürfliche herbeigeführte Beschädigungen sind nicht inklusive der Garantie.
- Wir empfehlen, den Garantieschein online zu speichern, registrieren und login zu [www.xtar.cc](#) - Member Center - Warranty Information.

Global After-Sales Email: service@xtar.cc

Anti-Fake

- Entfernen Sie das fälschungssichere Label von der Packung, um die 18-stellige Nummer abzuholen.
- Geben Sie die Nummer auf [www.xtar.cc](#) ein (Contact Us - Anti-fake).

Warnung

- Bei der Stromversorgung nicht ausreichend, wird das Ladegerät den Ladestrom entsprechend reduzieren.
- Laden Sie keine unpassenden Batterien mit dem Ladegerät.
- Halten Sie das Gerät fern von Feuchtigkeit, Wasser und Schmutz.
- Kinder sollen das Gerät nur unter Aufsicht von Erwachsenen benutzen.
- Benutzen oder demonstrieren Sie das Gerät nicht falls es beschädigt ist.
- Für weitere und aktualisierte Informationen gehen Sie auf [www.xtar.cc](#).

Français-MC2 Plus Chargeur pour piles rechargeables Li-ion avec port Micro USB

Introduction

Micro USB Li-ion chargeur rapide avec 1A par port et sélection automatique des courants pour optimiser la durée de vie de la batterie.

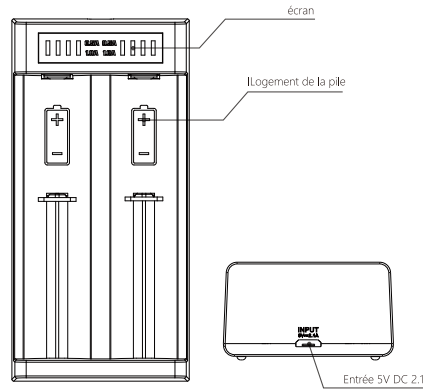

Pour piles au lithium-ion:
3.6V / 3.7V Li-ion (M/R) / Ni-MH (R) / Ni-Cd (C)
10440 14500 14650 16340 17335 17500 17670 18350 18490 18500 18650 18700 20700 21700

Note: Impossible de charger les piles protégées, avec format 20700/21700.

Caractéristiques

Modèle	MC2 Plus
Entrée	DC 5V 2.1A
Courant de charge constant	0.5A x 2 / 1A x 2
Interruption de charge automatique (tension)	4,2±0,05V
Interruption de charge automatique (ampérage)	≤120mA
Température d'utilisation	0-40°C

Opération

- Fonction de charge**
Brancher l'alimentation et insérer la pile: la charge démarre automatiquement.
- Fonction d'activation des piles à 0V**
Insérer la batterie, la batterie rechargeable commence à charger dans les 10 minutes.

Signification écran

Seul l'icône de courant 0,5A, en veille
Icône pile intermittente: charge / activation
Icône pile pleine: batterie complètement chargée
Icône pile pleine intermittente: inversion de polarité / court-circuit
Pas de lumière: alimentation déconnectée

Garantie

Il vous faut garder le reçu de l'achat du chargeur XTAR pour le service après-vente.
• Remplacement gratuit et prévu dans les 15 jours suivant l'achat.
• Réparation gratuite est prévue dans 12 mois suivant l'achat. Si des problèmes surviennent après 12 mois, nous offrons un service de réparation gratuit, mais nous vous demandons de payer pour les pièces de rechange utilisées.
• Le concessionnaire vous informera de cela avant la réparation.
• Support technique à vie.

Remarque:

- Les dommages causés par une mauvaise utilisation ne sont pas inclus dans la garantie.
- Si vous avez des questions, veuillez consulter nos informations sur notre site en ligne [www.xtar.cc](#) - Member Center - Warranty Information.

Le support par e-mail sur : service@xtar.cc

Anti-faux

- Gratifier l'étiquette anti-contrefaçon sur le paquet pour obtenir un numéro de 18 chiffres.
- Entrer le numéro ainsi obtenu sur la page de [www.xtar.cc](#) (Contact Us - Anti-fake).

Avertissements

- Lorsque l'alimentation est insuffisante, le chargeur réduit le courant de charge automatiquement.
- Ne pas charger les piles incompatibles avec le chargeur.
- Gardez le chargeur à l'abri de l'humidité, de l'eau et de la poussière excessive.
- Les enfants ne doivent pas utiliser le chargeur.
- Ne pas démonter ou utiliser le chargeur si il est endommagé.
- Pour plus d'informations et les mises au jour, visitez nous s'il vous plaît sur [www.xtar.cc](#).

Lingua Italiana-MC2 Plus Caricabatteria per batterie Li-ion ricaricabili con porta Micro USB

Introduzione

Micro USB Li-ion carica rapida di 1A per ogni slot e la selezione automatica della corrente che massimizza la durata della batteria.

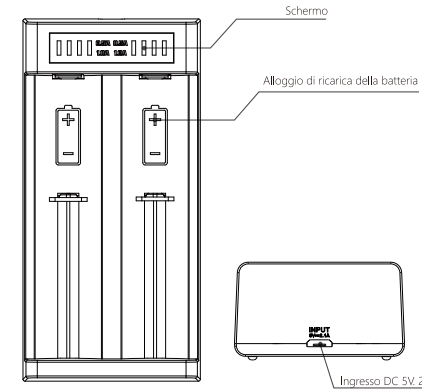

Caricabatteria agli Ioni di Litio :
3.6V / 3.7V Li-ion (M/R) / Ni-MH (R) / Ni-Cd (C)
10440 14500 14650 16340 17335 17500 17670 18350 18490 18500 18650 18700 20700 21700

Note: Impossibile caricare batterie protette con formato 20700/21700.

Specifiche

Modello	MC2 Plus
Entrata	DC 5V 2.1A
Corrente costante di carica	0.5A x 2 / 1A x 2
Interruzione automatica della carica (tensione)	4,2±0,05V
Interruzione automatica della carica (ampérage)	≤120mA
Temperatura d'uso	0-40°C

Caratteristiche

- Funzione di carica**
Collegare l'alimentazione e inserire la batteria, inizia automaticamente a caricare.
- Funzione di attivazione 0V**
Inserire la batteria, le batterie ricaricabili iniziano a caricare entro 10 minuti.

Significato Schermo

Se il'icona corrente 0,5A, standby
Icona batteria intermittente: carica / attivazione
Icona batteria completa: batteria completamente carica
Icona batteria completa intermittente: cortocircuito / polarità inversa
Nessuna luce: alimentazione disconnessa

Garanzia

Acquisti sempre il prodotto con la ricevuta del rivenditore per ottenere il servizio post-vendita.
• Sostituzione gratuita e prevista entro 15 giorni dall'acquisto.
• La riparazione gratuita è prevista entro 12 mesi dall'acquisto. Se dei problemi si sviluppano dopo 12 mesi, offriamo un servizio di riparazione gratuito ma vi chiediamo di pagare il cambio per le parti sostituite. Il concessionario vi informerà di questo prima della riparazione.
• Supporto tecnico a vita.

Note:

- Danni causati da un utilizzo improprio non sono inclusi nella garanzia.
- Si consiglia di leggere le informazioni sulla garanzia nel nostro sito online [www.xtar.cc](#) - Member Center - Warranty Information (Informazioni e Informazioni).

E-mail di assistenza: service@xtar.cc

Anti-falsificazione

- Gratificare l'etichetta anti-contrefazione sul pacchetto per ottenere un numero di 18 cifre.
- Inviare il numero così ottenuto sulla pagina [www.xtar.cc](#) (Contact Us - Anti-fake).

Avvertenze

- Quando l'alimentazione elettrica è insufficiente, il caricabatterie riduce la corrente di carica automaticamente.
- Non caricare le batterie incompatibili con il caricabatterie.
- Tenere il caricabatterie lontano da umidità, acqua e polvere eccessiva.
- I bambini non devono utilizzare il caricabatterie.
- Non smontare o utilizzare il caricabatterie se è danneggiato.
- Per ulteriori informazioni aggiornate, visitare il sito [www.xtar.cc](#).

中文-MC2 Plus Micro USB锂电池充电器

简介

Micro USB 锂电池充电器，同时支持镍氢电池。同时支持镍氢电池。同时支持镍氢电池。

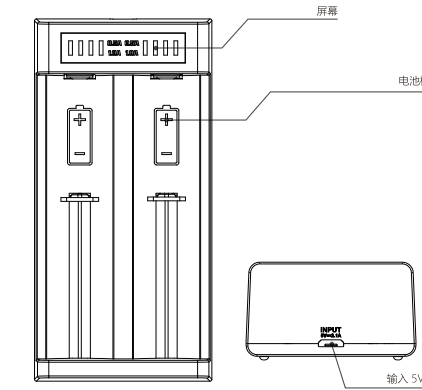

适用于：
3.6V/3.7V Li-ion (M/R) / Ni-MH (R) / Ni-Cd (C)
10440 14500 14650 16340 17335 17500 17670 18350 18490 18500 18650 18700 20700 21700

注意：不能充电带保护膜的20700/21700电池。

参数表

型号	MC2 Plus
输入	DC 5V 2.1A
恒定电流	0.5A x 2 / 1A x 2
充电截止电压	4.2±0.05V
充电截止电流	≤120mA
运行温度	0-40°C

操作

- I. 充电功能**
连接电源和电池，充电器将自动开始为电池充电。
- II. 0V激活**
插入电池，可充电电池将在10分钟内开始充电。

屏幕含义

只有0.5A电流图标：待机
闪烁的电池图标：充电/激活
满电图标：完全充电
闪烁的满电图标：极性反转/短路
无光：电源未连接

售后服务

请保留购物单据、产品和发票（或收据）给经销商以获得售后服务。
• 15天免费更换。
• 12个月免费维修。超过保修期的维修需要您支付材料和运输费用。在保修期是否结束后，经销商将提供维修服务。
• 终身技术支持。

注意：

- 不当使用或使用不当而产生的故障将不在保修和保修范围内。
- 建议您通过[www.xtar.cc](#)联系我们并上传保修信息。
- 保修信息（[www.xtar.cc](#)）- 帮助中心 - 保修信息。

售后服务： service@xtar.cc

防伪查询

- 刮开包装上的防伪码，
- 在官方网站输入防伪码：[www.xtar.cn](#) - 联系我们 - 防伪查询。

温馨提示

- 电源不足时，充电器将降低充电电流。
- 请勿充电与充电器不兼容的电池。
- 请勿将充电器暴露在潮湿、水或灰尘环境中使用。
- 请勿拆卸或在不安全的情况下使用充电器。
- 请勿让儿童在不安全的情况下使用充电器。
- 请勿拆卸或在不安全的情况下使用充电器。
- 如需更多最新信息，请访问[www.xtar.cc](#)。

Español-MC2 Plus Cargador Micro USB para Baterías Li-ion

Introducción
Recargador con poderoso seguro carga de batería. Carga rápida máxima a 1A en cada ranura con selección automática para alargar la vida de la batería.

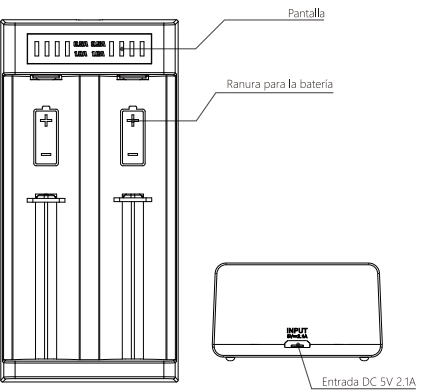

Utilizado para:
3.6V/3.7V Li-ion (M/R) / Ni-MH (R) / Ni-Cd (C)
10440 14500 14650 16340 17335 17500 17670 18350 18490 18500 18650 18700 20700 21700

Note: No puede cargar baterías protegidas 20700/21700.

Especificaciones

Modelo	MC2 Plus
Entrada	DC 5V 2.1A
Corriente Constante	0.5A x 2 / 1A x 2
Tensión de Corte	4,2±0,05V
Corriente de Corte	≤120mA
Temperatura de funcionamiento	0-40°C

Funcionamiento

- I. La Función de Carga**
Conecte al suministro de energía e inserte las baterías, comenzará a cargar automáticamente.
- II. Función de Activación 0V**
Inserte las baterías, las baterías recargables comenzarán a cargar dentro de los 10 minutos.

Significado de la Pantalla

Solo 0,5A Corriente, modo de espera
Icono de batería con Rayo: cargando/activando
Icono de batería llena: completamente cargada
Icono de batería Llena con Rayo: corto circuito / polaridad invertida
Sin luz: suministro de energía desconectado

Garantía

Deberá llevarse el producto, producto (junto con el número de garantía) y la factura al concesionario local para obtener un servicio de postventa.
• 15 días de reemplazo gratuito.
• 12 meses de reparación gratuita. Si surgen problemas luego de los 12 meses, le ofrecemos un servicio gratuito de reparación, pero le cobraremos las piezas utilizadas. El concesionario informará el costo de reparación antes de realizar la misma.
• Soporte técnico de por vida.

Note:

- Cualquier fuera de garantía cualquier uso inadecuado del cargador, no está cubierto por la garantía.
- Se recomienda que guarde la información de la garantía en línea, registre e inicie sesión en [www.xtar.cc](#) - Member Center - Warranty Information (Centro para compradores - Información de la garantía).

Correo electrónico global de post-venta: service@xtar.cc

Protección contra falsificaciones

- Scratch la etiqueta anti-falsificación del paquete para obtener un número de 18 dígitos.
- Ingrese dicho número en la página de consultas en [www.xtar.cc](#) (Contact Us - Anti-fake) (Contrólense - Contra falsificaciones).

Advertencia

- Cuando la fuente de alimentación sea insuficiente, el cargador reducirá la corriente de carga en forma acorde.
- No cargue baterías inadecuadas en el cargador.
- Conservar el cargador lejos de la humedad, el agua y el exceso de polvo.
- Los niños de manipular con el cargador bajo la supervisión de un adulto.
- No desmonte ni utilice el cargador si este se encuentra dañado.
- Si desea obtener más información actualizada, visite la página [www.xtar.cc](#).

Ελληνικά-MC2 Plus Φορτιστής μπαταριών Li-ion micro USB

Εισαγωγή
Μεγάλο εύρος δυνατότητας φορτίσης, γρήγορο με 1Α σε κάθε υποδοχή και με αυτόματη επιλογή ρεύματος μεγιστοποιεί την ζωή της μπαταρίας.

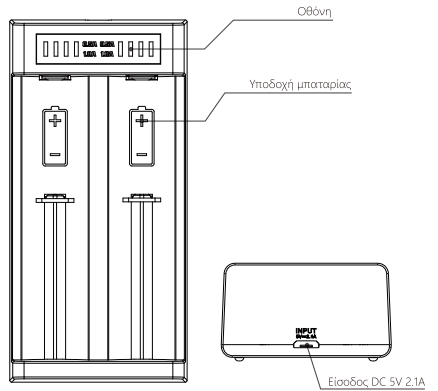

Ισχύει για :
3.6V/3.7V Li-ion (M/R) / Ni-MH (R) / Ni-Cd (C)
10440 14500 14650 16340 17335 17500 17670 18350 18490 18500 18650 18700 20700 21700

Σημείωση: Δεν είναι δυνατή η φόρτιση προστατευμένων μπαταριών 20700/21700.

Τεχνικά χαρακτηριστικά

Μοντέλο	MC2 Plus
Είσοδος	DC 5V 2.1A
Σταθερό ρεύμα	0.5A x 2 / 1A x 2
Τάση αποκοπής	4,2±0,05V
Φόρτιση αποκοπής	≤120mA
Θερμοκρασία λειτουργίας	0-40°C

Λειτουργία

- I. Η λειτουργία φόρτισης**
Συνδέστε το τροφοδοτικό και τοποθετήστε τις μπαταρίες, η φόρτιση θα αρχίσει αυτόματα.
- II. 0V λειτουργία ενεργοποίησης**
Τοποθετήστε τις μπαταρίες, οι επαναφορτιζόμενες μπαταρίες θα αρχίσουν να φορτίζονται εντός 10 λεπτών.

Σημασία οθόνης

Μόνο 0,5Α ρεύμα, stand-by
Εκπαινω μπαταρίας αναβλύζοντας: φόρτιση / ενεργοποίηση
Εκπαινω πλήρους μπαταρίας: πλήρως φορτισμένη
Εκπαινω πλήρους μπαταρίας αναβλύζοντας: βραχυκύκλωμα / αντίστροφη πολικότητα
Χωρίς φως: η μπαταρία είναι αποσυνδεδεμένη

Εγγύηση

Παρακαλούμε να προκοινοποιήστε το προϊόν μαζί με τον αριθμό της εγγύησης και την απόδειξη αγοράς στο τοπικό σας εξουσιοδοτημένο κατάστημα για ελπίστε την τιμή του πωλητή.
• 15 ημερών αντικατάσταση χωρίς κόστος.
• 12 μηνών εγγύησης χωρίς κόστος. Εάν προκύψουν προβλήματα μετά τους 12 μήνες, προσφέρουμε δωρεάν επισκευή, με χρέωση όμως των υλικών. Το εξουσιοδοτημένο κατάστημα θα σας ενημερώσει για τη χρήση των επισκευών.
• Άμεση τεχνική υποστήριξη για όλη τη διάρκεια ζωής του προϊόντος.

Σημείωση:

- Οποιαδήποτε ζημιά που προκύψει από την εγγύηση, δεν είναι εγγυημένη.
- Συνιστούμε να φυλάξετε τα στοιχεία της εγγύησης στο διαδικτυακό χώρο μας: [www.xtar.cc](#) - Member Center - Warranty Information (Κέντρο για τους πελάτες - Πληροφορίες για την εγγύηση).

Παγκόσμιο Κέντρο Εξυπηρέτησης Πελατών μετά την πώληση Email: service@xtar.cc

Εγγύηση Γνησιότητας

- Σκράψτε την αντι-ψευδοποίηση ετικέτα στο πακέτο για να αποκαλύψετε τον 18-ψήφιο αριθμό.
- Εισάγετε τον αριθμό στην ιστοσελίδα μας στο [www.xtar.cc](#) (Contact Us - Anti-fake) (Επιβεβαιώστε - Contra falsificaciones).

Προσοχή

- Όταν η τροφοδοσία είναι ανεπαρκής, το φορτιστή θα μειώσει τον ρυθμό φόρτισης.
- Μην φορτίζετε με τον φορτιστή μπαταρίες που δεν είναι κατάλληλες.
- Προσέχετε τον φορτιστή από την υγρασία, το νερό και τη σκόνη.
- Το παιδί θα πρέπει να χρησιμοποιεί τον φορτιστή υπό την επίβλεψη ενός ενήλικα.
- Μην αποσυναρμολογείτε τον φορτιστή σε περίπτωση βλάβης.
- Μην αποσυναρμολογείτε τον φορτιστή σε περίπτωση βλάβης.
- Για περισσότερες και ανανεωμένες πληροφορίες, παρακαλούμε επισκεφθείτε τον ιστότοπό μας [www.xtar.cc](#).

Türkçe-MC2 Plus Micro USB Liyum-iyon Batarya Şarj Cihazı

Giriş
Kuvvetli çıkış gücüyle, her bir pil yuvasına 1A ile hızlı şarj eder ve otomatik akım seçim özelliği pil ömrünü maksimum seviyeye çıkarır.

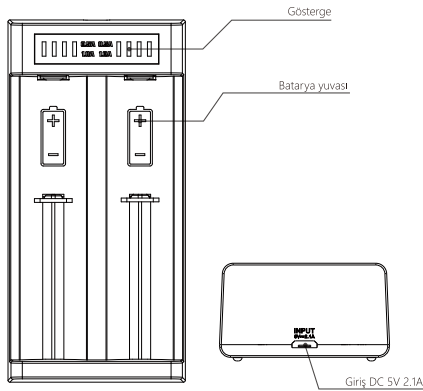

Kullanılabilir batarya türleri:
3.6V/3.7V Li-Ion (M/R) / Ni-MH (R) / Ni-Cd (C)
10440 14500 14650 16340 17335 17500 17670 18350 18490 185