

番号	変更・記事	日付	確認
△	社名変更	2012.02.08	(山本)
△	RoHS表記・接続ナット締付トルク 追記	2019.12.16	(山本)
△			
△			
△			

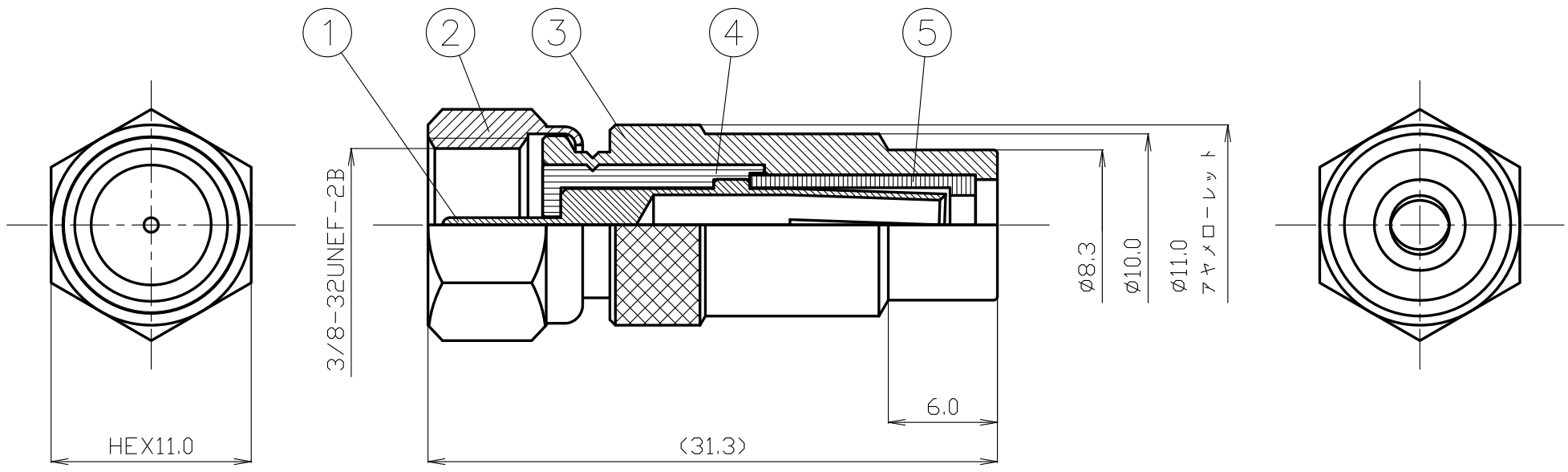

△ ※ 接続ナット締付け推奨トルク値は1~2N・mとする。

RoHS Compliant Cd ≤75ppm

REMARKS BRASS: Cd ≤75ppm
PHOSPHOR BRONZE: Pb <4wt%

番号	部品名	材質	数量	処理	備考	尺 寸 単 位	製 図	検 図	承 認	確 認	品 名
7						3/1					FP-RCAJ
6											
5	絶縁体B	デルリン	1	--			栗原	檜澤	山本	三村	
4	絶縁体A	テフロン	1	--			'19,12,16	'19,12,16	'19,12,16	'19,12,16	
3	シェル	黄銅	1	Ni		単位 mm					
2	接続ナット	黄銅	1	Ni		日付 2007,4,23	投影法				図番 J-0672775TT
1	中心コンタクト	黄銅	1	Ni							



仕 様 書

品 名 FP-RCAJ
 図 番 J-0672775TT
 定 格 1 参考規格

No. 0671092

JEITA RC 5220B (FP)
 JEITA RC 5231 (RCAJ)



項 目		条 件	規 格
1	構造形状	構造及び形状寸法	異常のないこと
2		材 質	
3		仕上げ及び表示	
4	電 氣 的 特 性	絶縁抵抗	1000MΩ 以上
5		耐電圧	AC 500V 1分間
6		接触抵抗	接触間の電圧降下は、約1kHzの交流又は直流で1mVを超えない方法にて
7	機 械 的 特 性		
8		互換性	規格に準ずるコネクタと結合したとき
9		コンタクトの保持力	規格ピンゲージで1.0N以上の保持力 (RCAJ側)
10	機 械 的 特 性	接続ナット締付トルク	1~2N・m
11			

変更履歴		日付
1	社名変更	2012. 02. 08
2	接続ナット締付トルク 追記	2019. 12. 16
3		

確 認	承 認	検 印	作 成
 三 19.12.16 村	 山 19.12.16 本	 檜 19.12.16 澤	 栗 19.12.16 原